

SUMMER WAVES® Aqua Glow™ Flamingo-Luftmatratze

DIESE ANLEITUNG AUFMERKSAM DURCHLESEN UND FÜR DEN KÜNFTIGEN GEBRAUCH SORGSAM AUFBEWAHREN

Sollten Sie auf ein Problem mit Ihrem Polygroup® Produkt stoßen, geben Sie das Produkt NICHT dort zurück, wo Sie es erworben haben. Sämtliche Forderungen im Rahmen der Garantie müssen direkt an Polygroup® gerichtet werden. Unterstützung bei Problemen mit Einrichtung und Fehlerbehebung erhalten Sie unter support.polygroupstore.com. Unter Umständen werden Sie gebeten, das gesamte oder Teile des Produkts zur Prüfung und/oder Reparatur einzusenden. Ohne Rücksendenummer können Sie keine Produkte an Polygroup® zurücksenden.

WICHTIGE SICHERHEITSHINWEISE

Bei der Installation und Nutzung dieser elektrischen Ausstattung müssen jederzeit grundlegende Sicherheitsvorkehrungen getroffen werden. Hierzu gehören unter anderem auch die Folgenden:

SÄMTLICHE ANWEISUNGEN AUFMERKSAM DURCHLESEN UND BEFOLGEN

Für den künftigen Gebrauch aufbewahren. Werden diese Warnhinweise und Anweisungen missachtet, kann es zu schweren Verletzungen oder gar zum Tod der Benutzer, insbesondere von Kindern, kommen.

⚠️ WARNUNG

1. Die Anleitung aufmerksam durchlesen und allen Anweisungen zu Sicherheitshinweisen, korrekter und vollständiger Montage des Produkts, Inbetriebnahme, Nutzung und Wartung folgen.
2. Für die eigene Sicherheit sind Hinweise und Warnungen in dieser Anleitungen zu beachten.
3. Sollten die in diesem Handbuch enthaltenen Anweisungen nicht eingehalten werden, kann es zu ernststen Gefahrensituationen kommen. Das Produkt nur an Orten und unter Bedingungen verwenden, für die es vorgesehen ist.
4. Der Benutzer muss in der Mitte des Produkts sitzen, um eine ausgeglichene Balance sicherzustellen. Andernfalls kann es zu schweren Verletzungen oder gar zum Tod kommen.
5. Es handelt sich hierbei nicht um lebensrettende Ausstattung. Keinesfalls als Schwimmhilfe verwenden.
6. Von Wärmequellen, rauen Oberflächen und beliebigen scharfkantigen oder spitzen Objekten fernhalten.
7. Bei einer ungleichmäßigen Personen- oder Lastenverteilung kann das Produkt kippen und es kann zum Ertrinken kommen.



ANWEISUNGEN ZUR EINRICHTUNG

Die folgenden Anweisungen durchlesen und befolgen, um das Produkt sachgemäß zu montieren und eine sichere Nutzung zu gewährleisten.

AUFBLASVORGANG

1. Das Produkt aus der Verpackung nehmen und sicherstellen, dass alle Teile im Lieferumfang enthalten sind.
2. Das Produkt über das Luftventil aufblasen.
3. Das Ventil anschließend mit dem Ventildeckel verschließen und das Ventil in das Produkt drücken, bis es flach mit dessen Oberfläche abschließt.

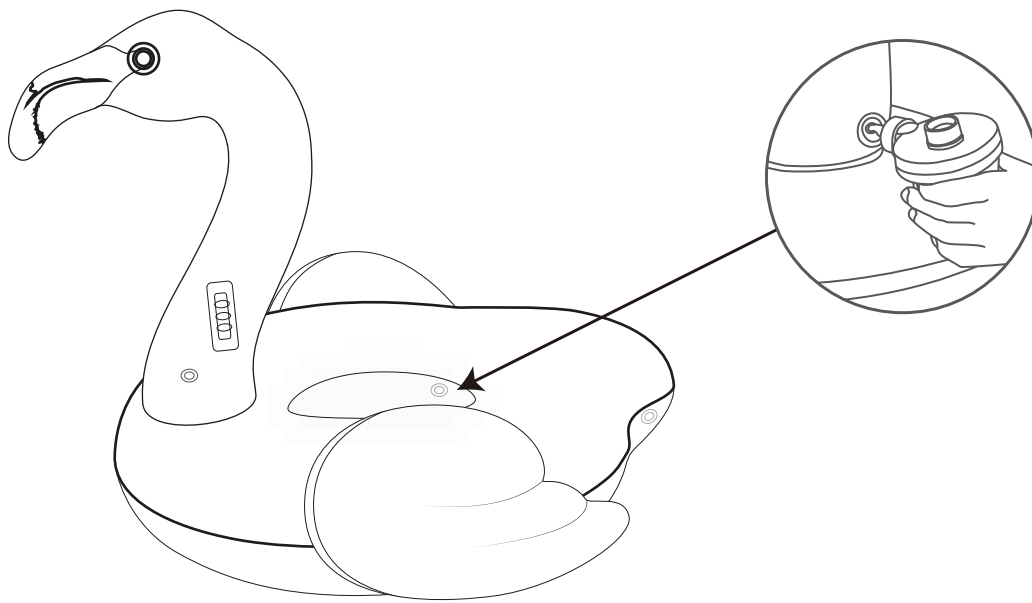

HINWEIS: Keinesfalls einen Druckluftkompressor zum Aufblasen verwenden, da das Produkt sonst schnell beschädigt werden kann. Lässt sich das Ventil nicht in das Produkt drücken, ist es unter Umständen zu stark aufgeblasen. Ventil mit den Fingern an der Basis zusammendrücken, um etwas Luft abzulassen. Das Ventil anschließend mit dem Deckel verschließen und das Ventil in das Produkt drücken, bis es flach mit dessen Oberfläche abschließt.

ABLASSEN DER LUFT

Den Deckel von Ventil öffnen, um Luft abzulassen. Ist sämtliche Luft entwichen, das Ventil wieder mit dem Deckel verschließen. Von kleinen Kindern fernhalten – Kleinteile, Erstickungsgefahr.

ANGABEN ZU DEN BATTERIEN

1. **ACHTUNG:** Ausschließlich durch 4 AA-Batterien (1,5 V) ersetzen.
2. Nicht wiederaufladbare Batterien dürfen nicht wiederaufgeladen werden.
3. Akkus dürfen nur unter Aufsicht eines Erwachsenen geladen werden.
4. Akkus müssen vor dem Aufladen aus der Schwimmvorrichtung entnommen werden.
5. Die Versorgungsanschlüsse dürfen nicht kurzgeschlossen werden.
6. Batterien verschiedenen Typs sowie alte und neue Batterien dürfen nicht gemischt werden.
7. Batterien müssen mit der richtigen Polung eingesetzt werden.
8. Leere Batterien sind aus den Schwimmprodukten zu entfernen.
9. Batterien sicher und den gemäß darauf angegebenen Anweisungen entsorgen.
10. Batterien keinesfalls ins Feuer werfen.
11. Batterien nicht verschlucken. Außerhalb der Reichweite von Kindern aufbewahren.
12. Gebrauchte Batterien sofort entnehmen.
13. Informationen zu lokalen Sammelstellen für das umweltfreundliche Recycling/die umweltfreundliche Entsorgung von Batterien finden Sie im Internet oder lokalen Telefonbuch bzw. folgen Sie der lokal gültigen Gesetzgebung.

ANWEISUNGEN ZUM BATTERIEFACH

ACHTUNG: Sicherstellen, dass sich im Batteriefach kein Wasser befindet, bevor neue Batterien eingesetzt oder alte ausgewechselt werden. Batteriefach so drehen, dass die Abdeckung in Richtung Boden weist (Abb. 1). Diese Position 30 Sekunden halten.

1. Sobald die LED-Leuchten blinken, müssen die alten Batterien durch neue ersetzt werden.
2. Lösen Sie mit einem Kreuzschlitzschraubendreher (nicht im Lieferumfang enthalten) die Schrauben am Batteriefachdeckel (die Schrauben bleiben am Deckel befestigt) und Entfernen Sie die Abdeckung (Abb. 2).
3. Vier neue AA-Batterien (1,5 Volt, nicht im Lieferumfang enthalten) einsetzen. Es werden Alkalibatterien empfohlen (Abb. 3).
4. Vergewissern Sie sich, dass das wasserdichte Kissen für eine luftdichte Abdichtung vorhanden ist (Abb. 4). Bringen Sie dann die Abdeckung wieder an und ziehen Sie die Schrauben wieder an.
5. Sie finden den LED-String sofort an. Sie können es ausschalten, indem Sie den Einschaltknopf drücken (Abb. 5).
6. Produkt vor Wasser schützen, wenn es nicht in Gebrauch ist.



Abb. 1



Abb. 2



Abb. 3

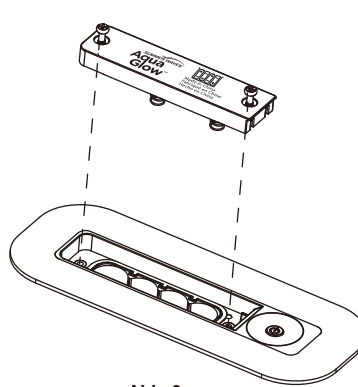

Abb. 4

Wasserdichtes Kissen

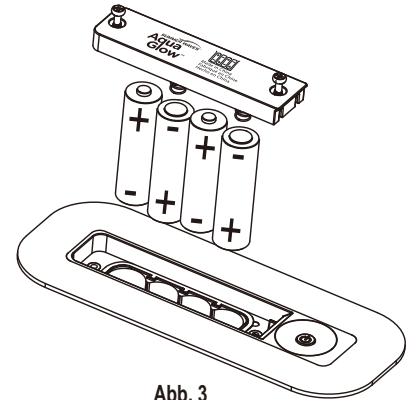

Abb. 5

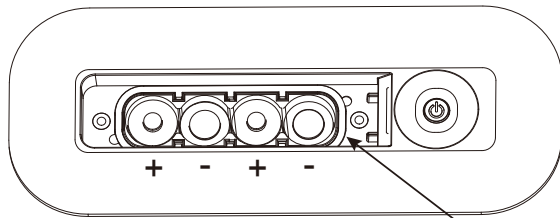
Einschaltknopf

LED-LEUCHTEN EIN-/AUSSCHALTEN

- Der eingebaute Timer schaltet das Licht standardmäßig nach 4 Stunden EIN aus.
- Zum Ein-/Ausschalten der LED-Leuchten einmal auf den Einschaltknopf drücken.
- Wenn die LED-Anzeigen leuchten, ändern sich die Farben automatisch. Alle 60 Sekunden beginnt die Farbe jeder LED mit Rot.

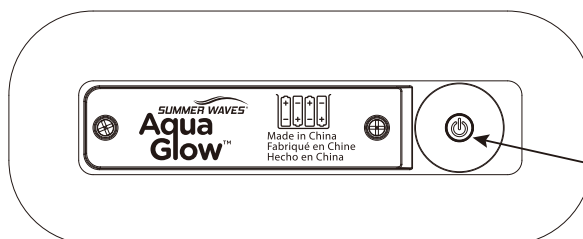

Einschaltknopf

ACHTUNG

1. Die Anleitung aufmerksam durchlesen und allen Anweisungen zu Sicherheitshinweisen, korrekter und vollständiger Montage des Produkts, Inbetriebnahme, Nutzung und Wartung folgen.
2. Für die eigene Sicherheit sind Hinweise und Warnungen in dieser Anleitungen zu beachten.
3. Sollten die in diesem Handbuch enthaltenen Anweisungen nicht eingehalten werden, kann es zu ernststen Gefahrensituationen kommen. Das Produkt nur an Orten und unter Bedingungen verwenden, für die es vorgesehen ist.
4. Von Wärmequellen, rauen Oberflächen und beliebigen scharfkantigen oder spitzen Objekten fernhalten.
5. Weitere Warnhinweise finden sich auf dem Produkt oder der Produktverpackung.

WARTUNG UND PFLEGE

1. Lagerung: Einfach Luft ablassen und vorsichtig zusammenlegen. Vor der Lagerung trocknen lassen. In einem gut belüfteten Bereich und geschützt vor direkter Sonneneinstrahlung aufbewahren.
2. Reinigung: Mit warmem Seifenwasser abspülen und zum Trocknen aufhängen. Keinesfalls abbürsten oder bügeln. Keinesfalls mit Lösungsmitteln reinigen – dadurch wird das Produkt dauerhaft beschädigt.
3. Keinesfalls ziehen, falls sich eine Last darauf befindet oder ein scharfer oder spitzer Gegenstand die Oberfläche durchstechen könnte.

REPARATURANWEISUNGEN

1. Den zu reparierenden Bereich gründlich reinigen.
2. Flickzeug 60 Sekunden lang fest auf das Loch drücken.
3. Nach Abschluss von Schritt 2 mindestens 30 Minuten warten, bis das Produkt wieder aufgeblasen wird.