



WESTMANN

MONTAGEANLEITUNG

Schwerlast Carport

ISCPHDS

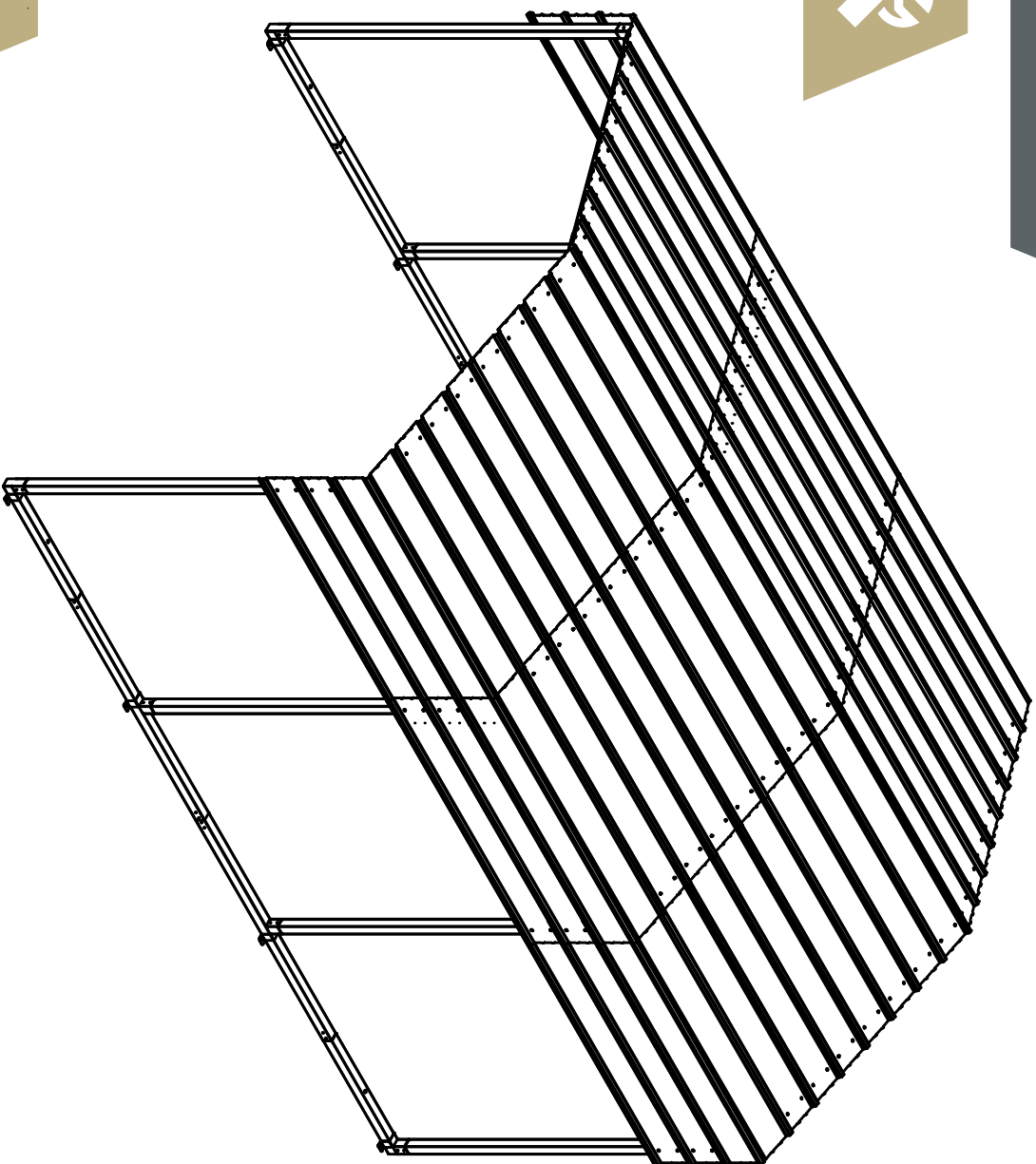

**BEI FRAGEN, KONTAKTIEREN SIE
UNSEREN KUNDENSERVICE:**



50NRTH GmbH
Straßburgstraße 14-16
D-54516 Wittlich

service@50NRTH.com
+49 (0) 6571 95117-0

VOR DEM AUFBAU

Vor der Installation ist es wichtig, dass Sie sich an Ihre örtliche Baubehörde wenden, um zu klären, ob eine Baugenehmigung erforderlich ist. Lesen und verstehen Sie diese Bedienungsanleitung. Wichtige Informationen und hilfreiche Tipps erleichtern Ihnen den Aufbau und machen ihn angenehmer.

MONTAGEANLEITUNG

Die Montageanleitung finden Sie in diesem Handbuch. Sie enthält alle relevanten Informationen für die einzelnen Montageschritte. Bitte beachten Sie: Für den Aufbau werden zwei Personen benötigt und er dauert etwa einen ganzen Tag.

TEILE

Überprüfen Sie, ob alle benötigten Teile für den Aufbau vorhanden sind. Sortieren Sie den Inhalt des Kartons anhand der Teilenummern und vergleichen Sie ihn mit der Teileliste. Machen Sie sich mit den Schrauben und Befestigungselementen vertraut, um die Montage zu erleichtern. Diese sind im Karton verpackt. Beachten Sie, dass zusätzliche Befestigungselemente für Sie bereitgestellt wurden.

BENÖTIGTES WERKZEUG

Tragen Sie strapazierfähige Handschuhe beim Umgang mit Stahlblechen und Verkleidungsblechen.

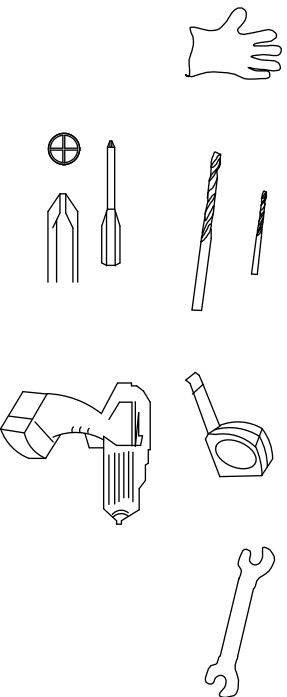

PLANEN SIE IM VORAUS

Beachten Sie die Wetterbedingungen: Bitte stellen Sie sicher, dass der von Ihnen gewählte Tag für die Montage trocken und windstill ist. Vermeiden Sie die Montage auf nassem oder schlammigem Untergrund.

TEAMARBEIT

Wenn möglich, sollten zwei oder mehr Personen zusammenarbeiten, um das Gebäude aufzubauen. Eine Person kann die Teile oder Paneele positionieren, während die andere die Befestigungselemente und Werkzeuge bedient.

STANDORTWAHL

- Vermeiden Sie nach Möglichkeit überhängende Bäume, da Laub regelmäßig Regen reinigen erforderlich macht und abgebrochene Äste eine potenzielle Gefahr darstellen.
- Kleine Bäume, Büsche oder Zäune in der Nähe können hilfreich sein und als Windschutz dienen.

VORBEREITUNG DES STANDORTS

Der Untergrund muss so vorbereitet werden, dass die Basis des Gartenhauses ringsum eben ist. Eine Überprüfung mit der Wasserwaage ist erforderlich.

Die Basis kann aus behandeltem Holz oder Beton gefertigt werden, um das Eindringen von Feuchtigkeit in das Gartenhaus zu verhindern. Das Gartenhaus ist nicht für den direkten Aufbau auf Rasenflächen geeignet. Außerdem wird der Boden an Regentagen schlammig.

Wird eine Betonplatte verwendet, ist es wichtig, dass diese zu den Rändern hin leicht abfällt, um das Eindringen von Wasser zu verhindern. Beton oder Zement müssen vollständig trocknen, bevor das Gartenhaus darauf aufgebaut wird.

Fundamente können auch aus Ziegeln oder Blöcken hergestellt oder auf einer Betonplatte montiert werden. Die Ziegel oder Blöcke sollten auf festen und ebenen Betonfundamenten zementiert und der Rahmen des Gartenhauses an der Basis verschraubt werden.

WICHTIGE HINWEISE:









Suchen Sie sich jemanden, der Ihnen hilft: Es ist viel einfacher, wenn jemand die Teile festhält, Werkzeuge reicht usw. Einige Arbeitsschritte erfordern außerdem, dass zwei Personen die Bauteile gemeinsam anheben. Die Arbeit ist nicht sehr schwer und daher für die meisten körperlich fitten Menschen geeignet.



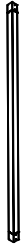

Planen Sie genügend Zeit ein: Hektik führt oft zu Fehlern und dazu, dass falsch montierte Teile wieder auseinandergenommen werden müssen. Wenn Sie noch nie einen Schuppen gebaut haben, kann der sorgfältige Aufbau fast einen ganzen Tag dauern.

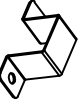
Halten Sie die richtigen Werkzeuge bereit.

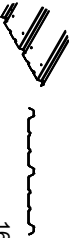
Tragen Sie die im Abschnitt „Werkzeuge“ empfohlene Schutzkleidung. Legen Sie idealerweise alle Teile aus und überprüfen Sie vor Beginn des Aufbaus, ob alle Teile vorhanden sind. Legen Sie Tücher oder Plastikfolien unter, falls die Gefahr besteht, dass die Teile zerkratzt werden.

Ziehen Sie alle Muttern sorgfältig fest und achten Sie darauf, keine zu vergessen. Überprüfen Sie, ob der Rahmen rechtwinklig ist, und verwenden Sie eine Wasserwaage, um sicherzustellen, dass er senkrecht steht.

Nr.	Bauteile	Menge
1		4
2		4
3		8
4		8
5		2
6		4
7		4
8		8
9		6
10	 1610mm	33

Nr.	Bauteile	Menge
F1		32
ST5		310
A	U	2
F5		16
B		1

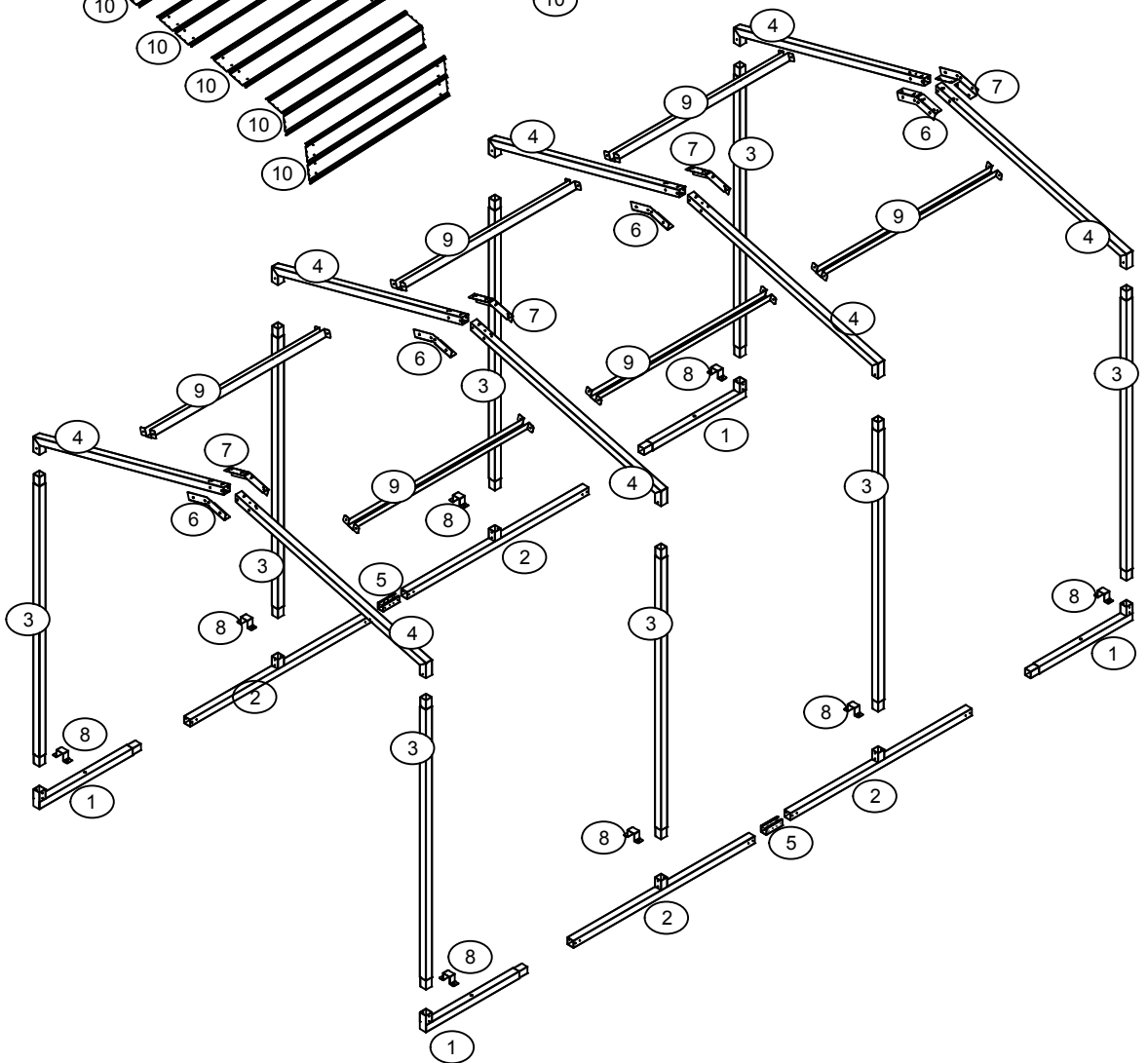
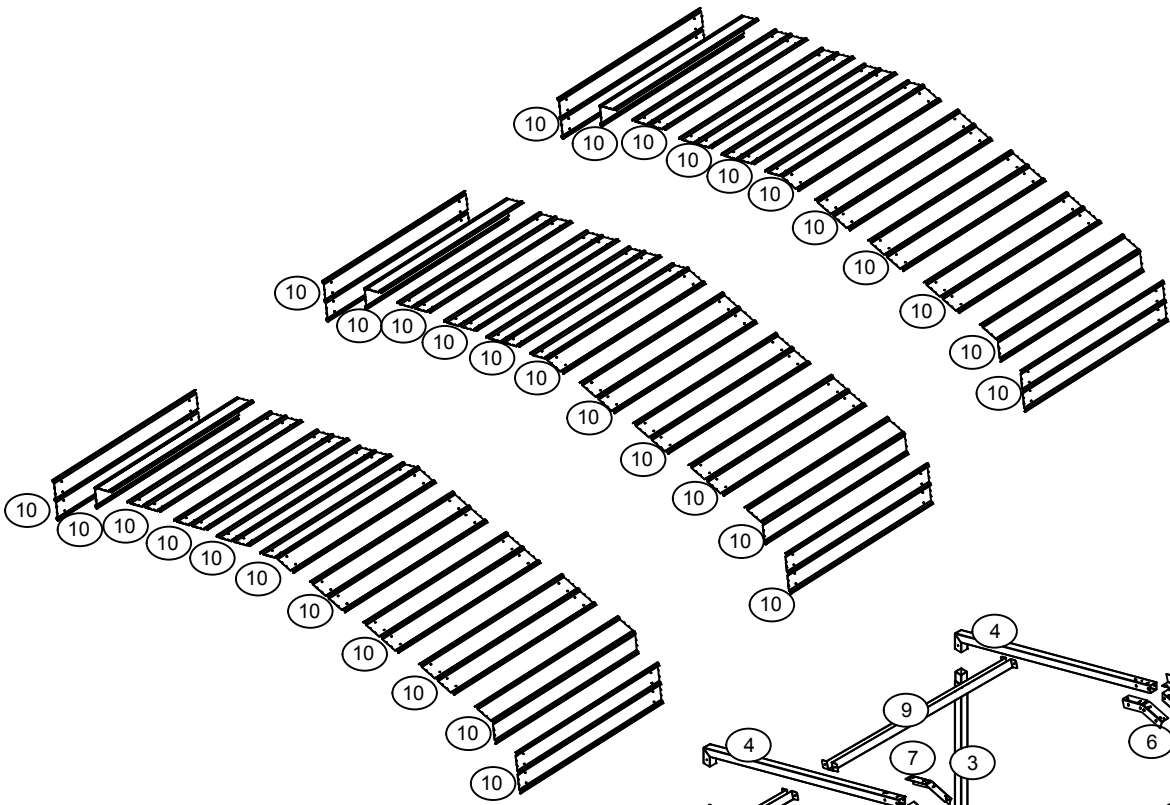



1 X4



2 X4

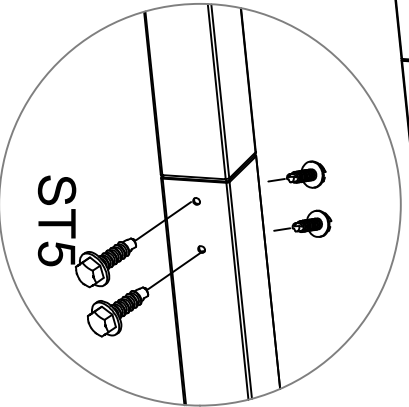
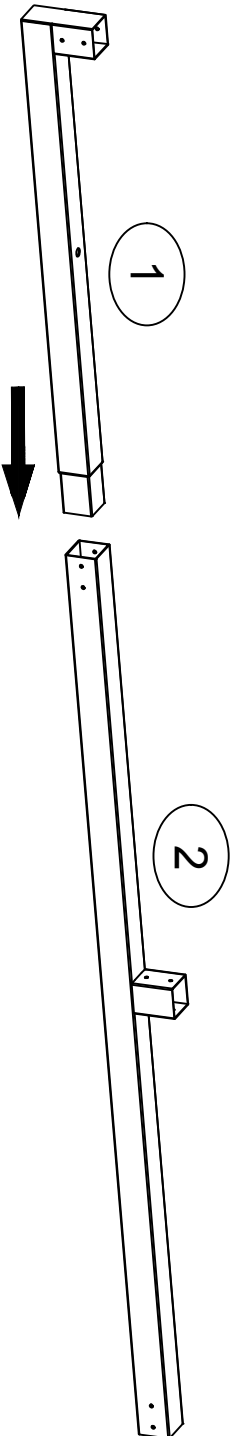

X4

X2

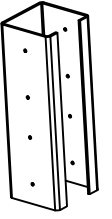
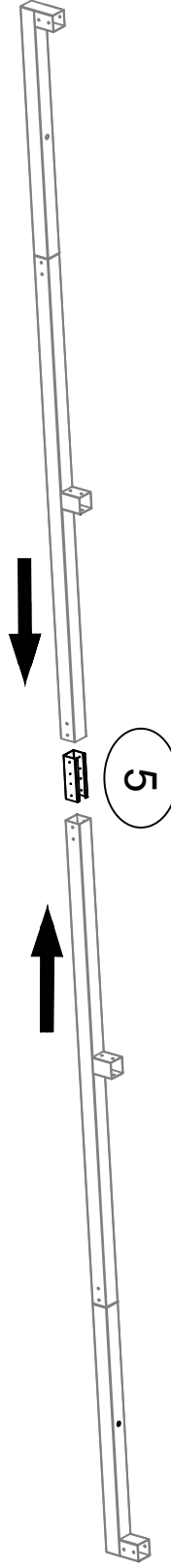
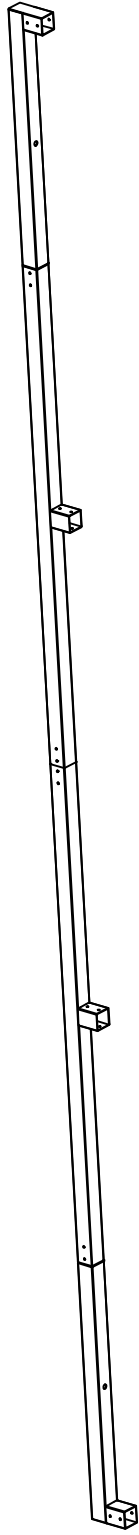
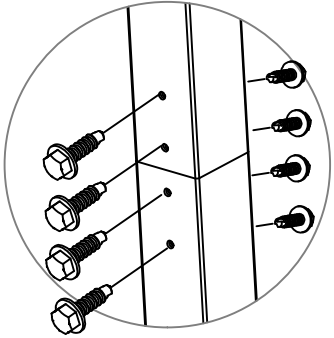

5 X2



4 X 8



3 X 8

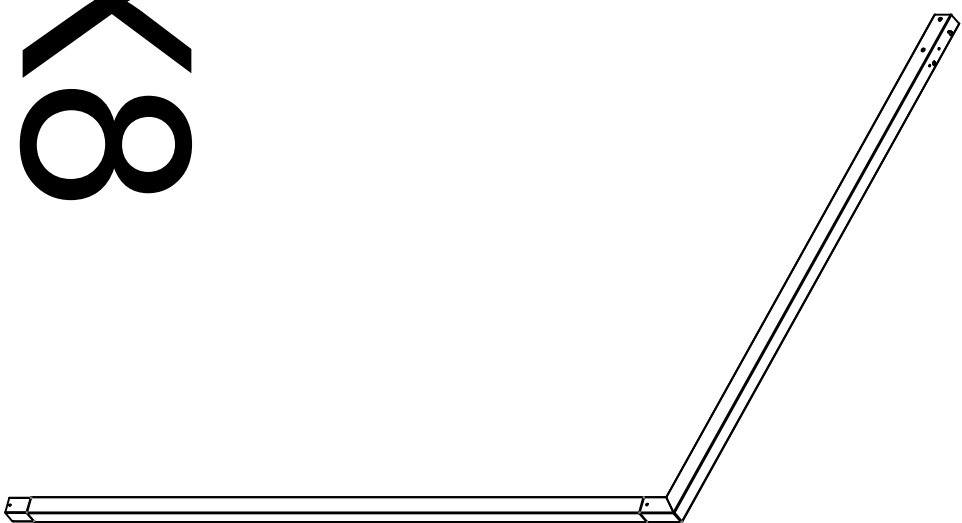

8 X 8

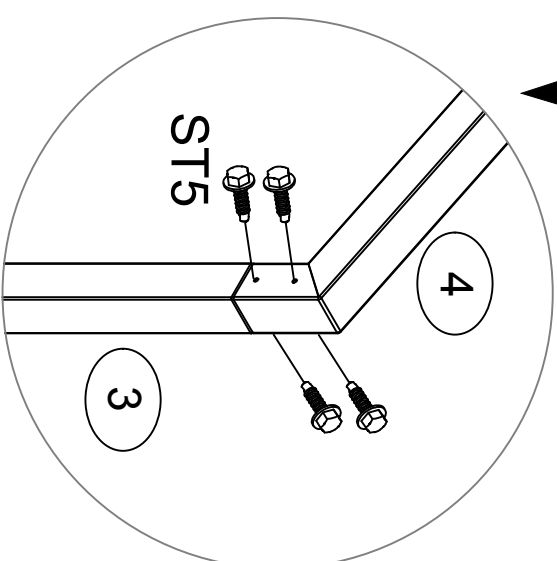
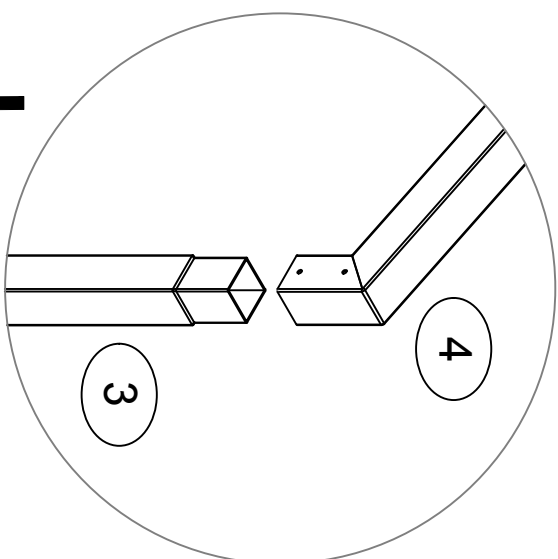



6 X4



7 X4

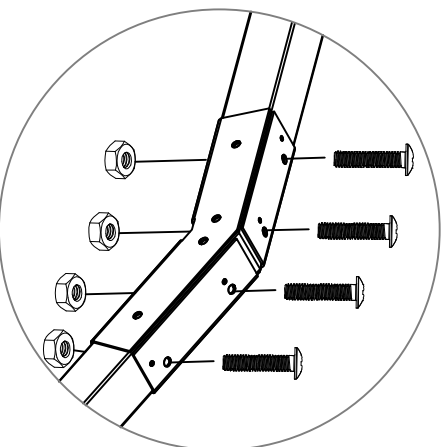
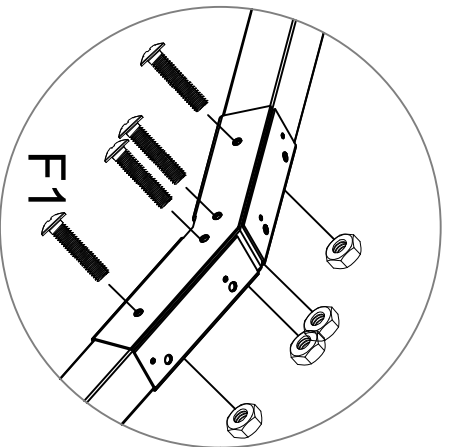
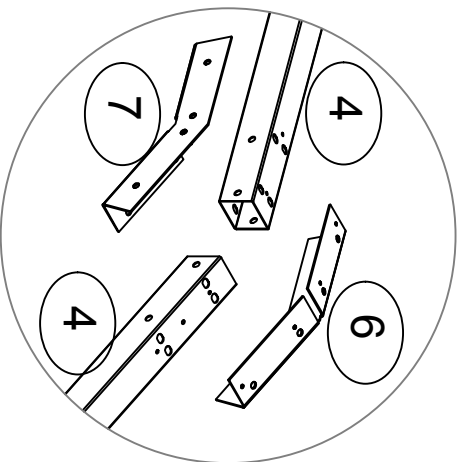
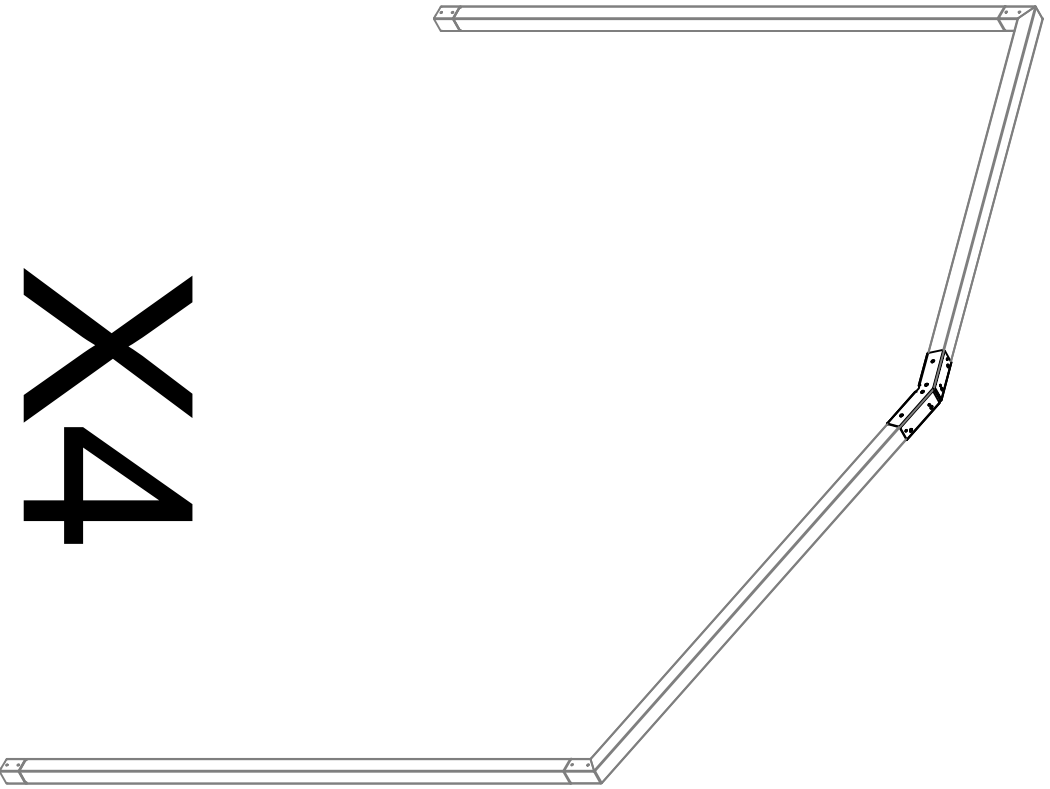

X4

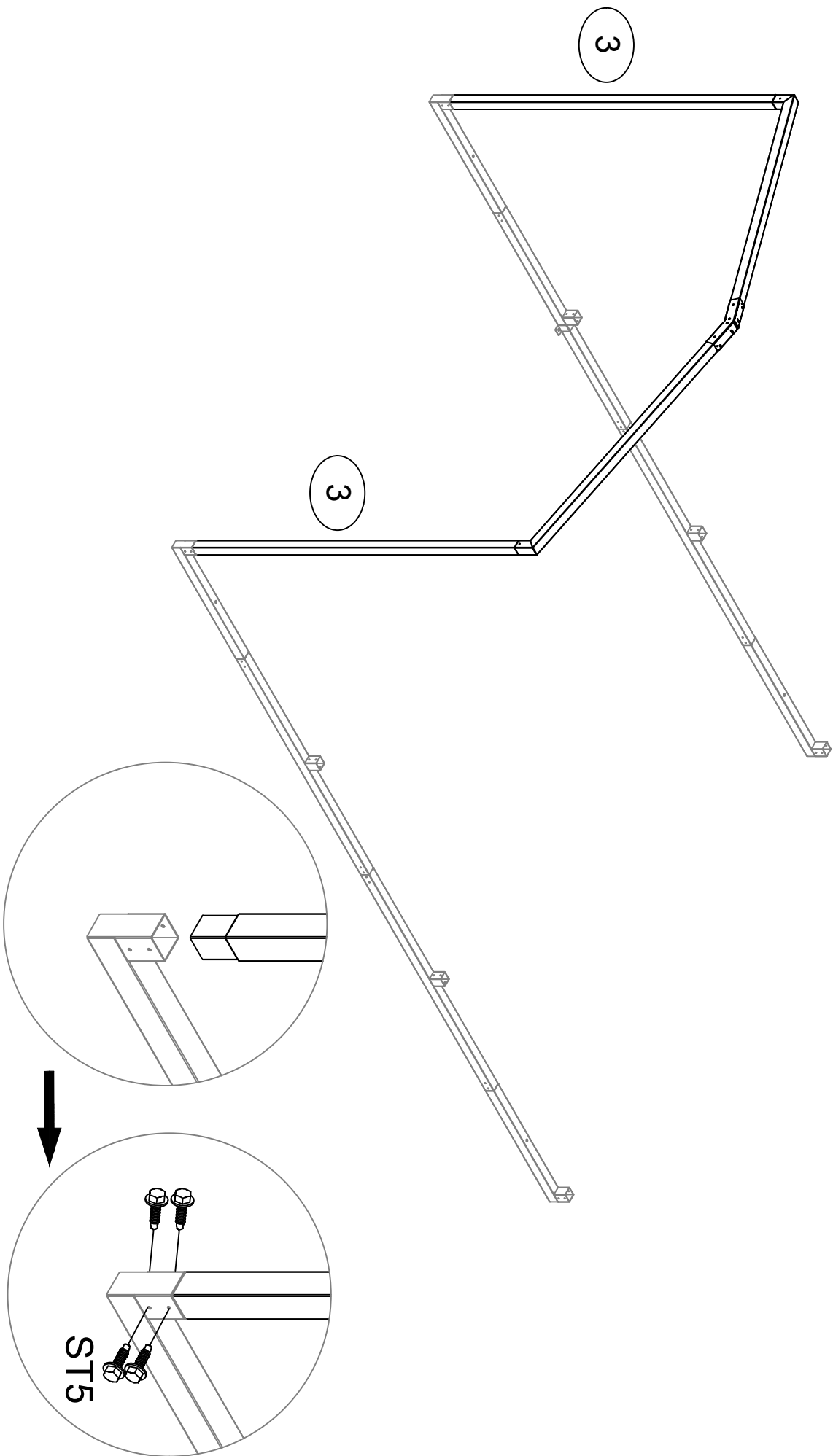

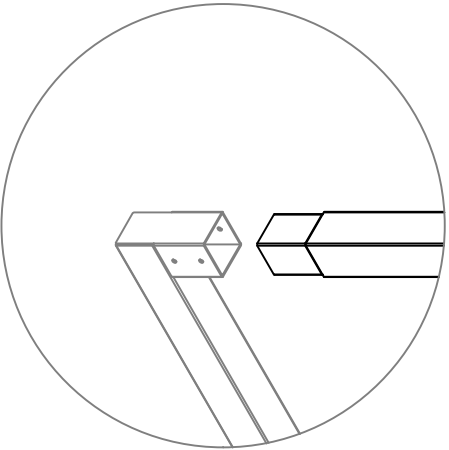
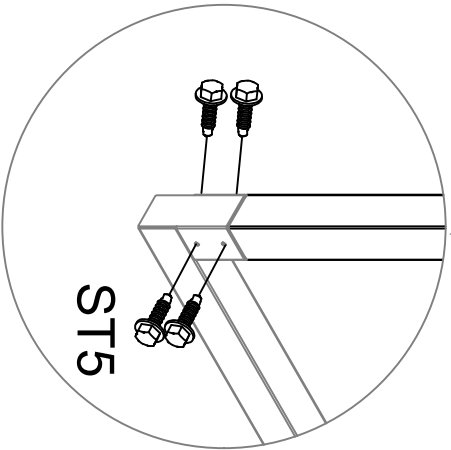
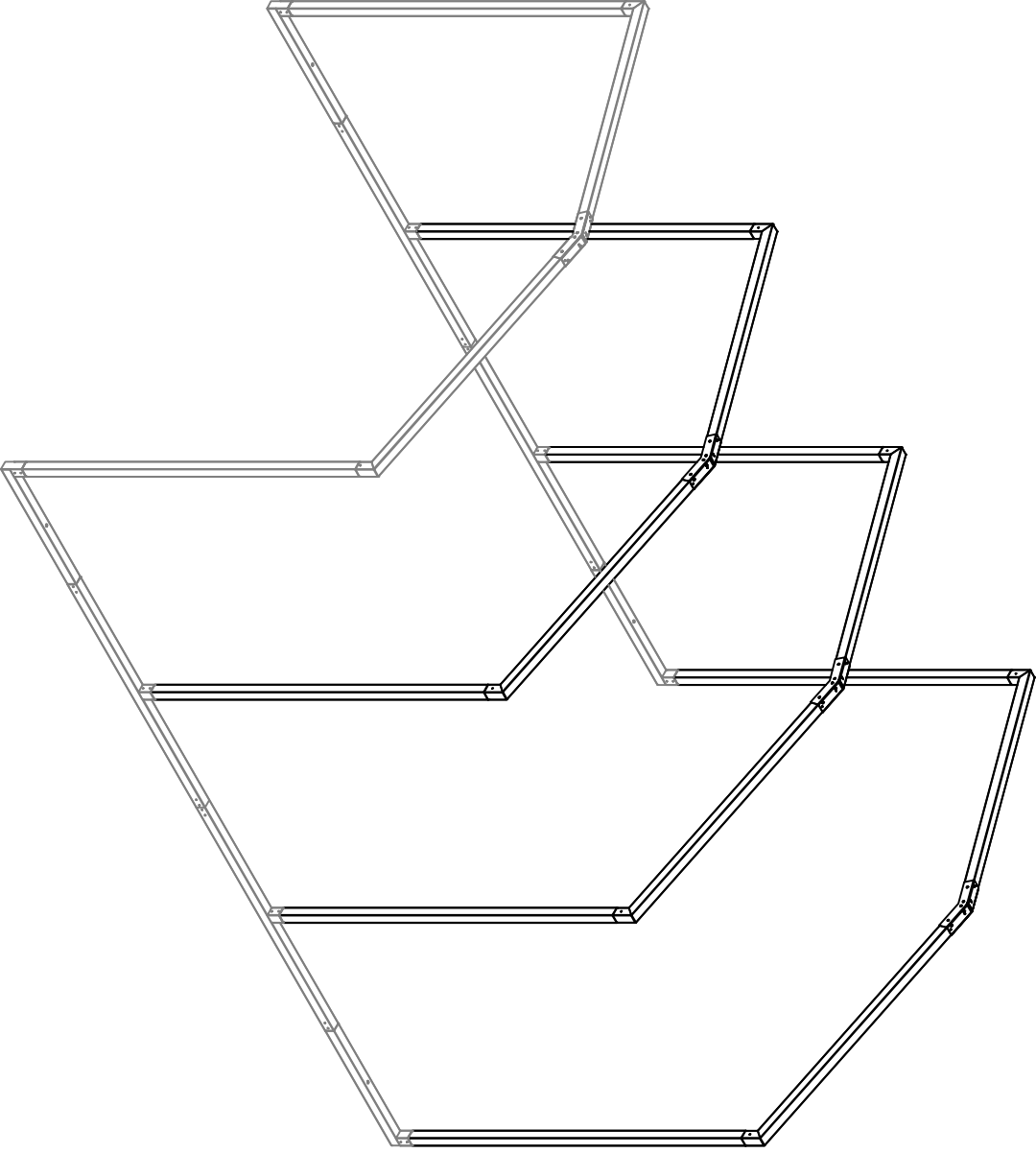

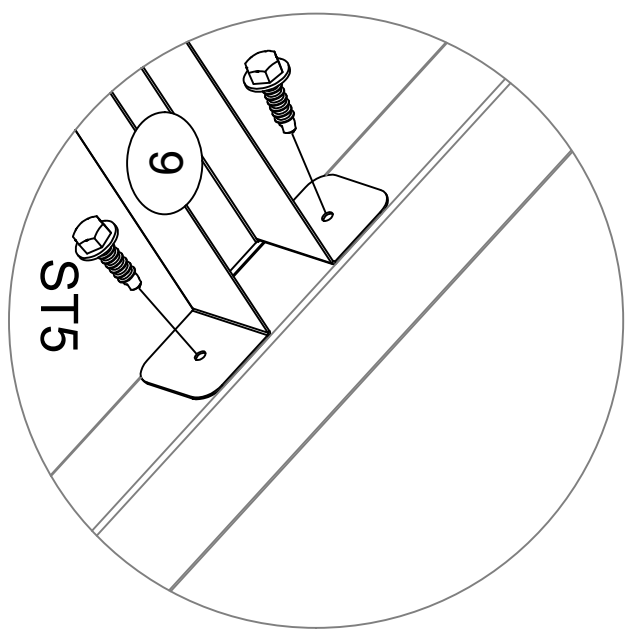
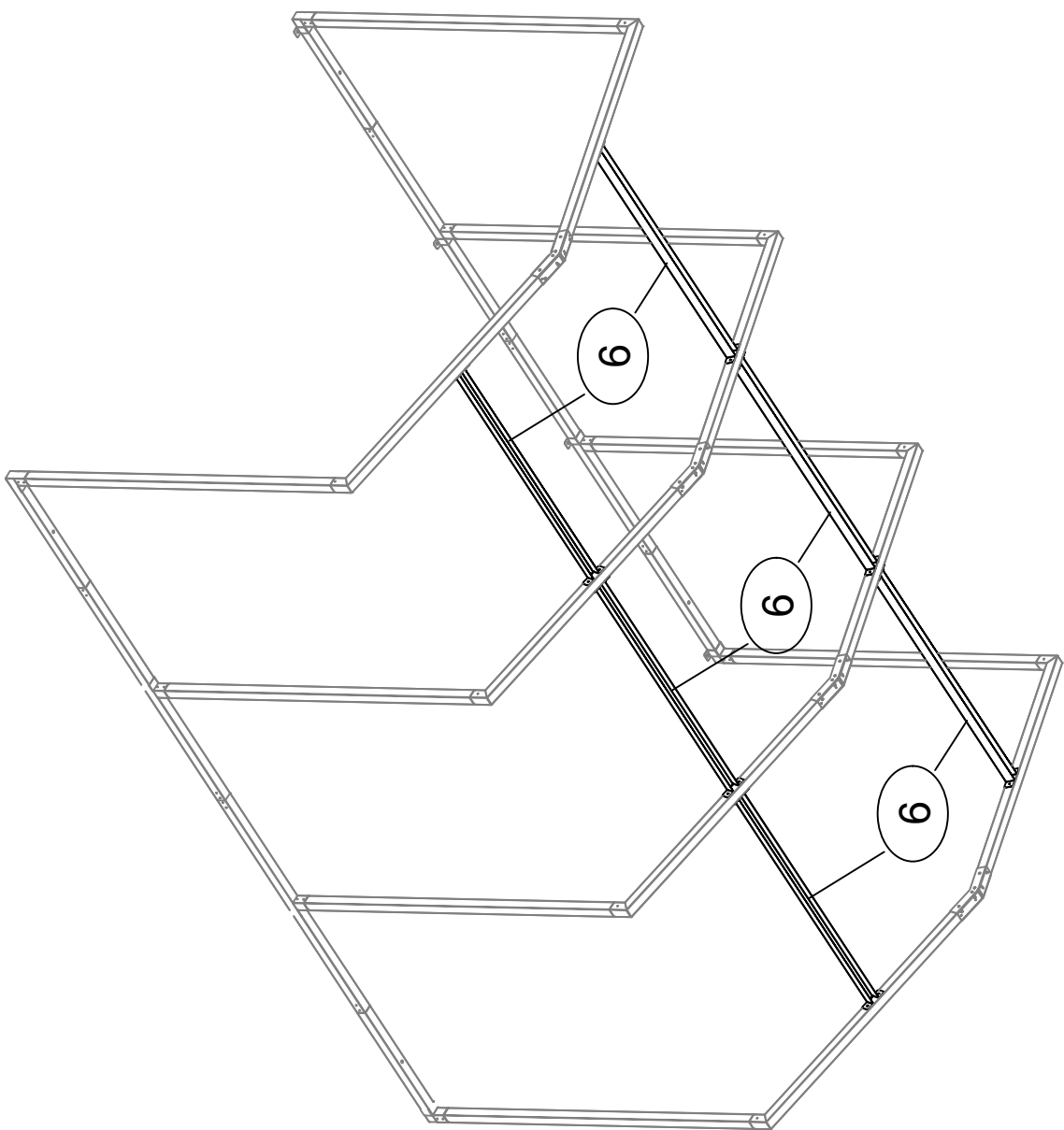

9 X 6

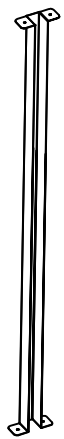

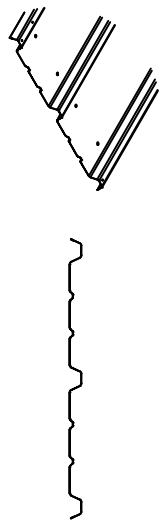
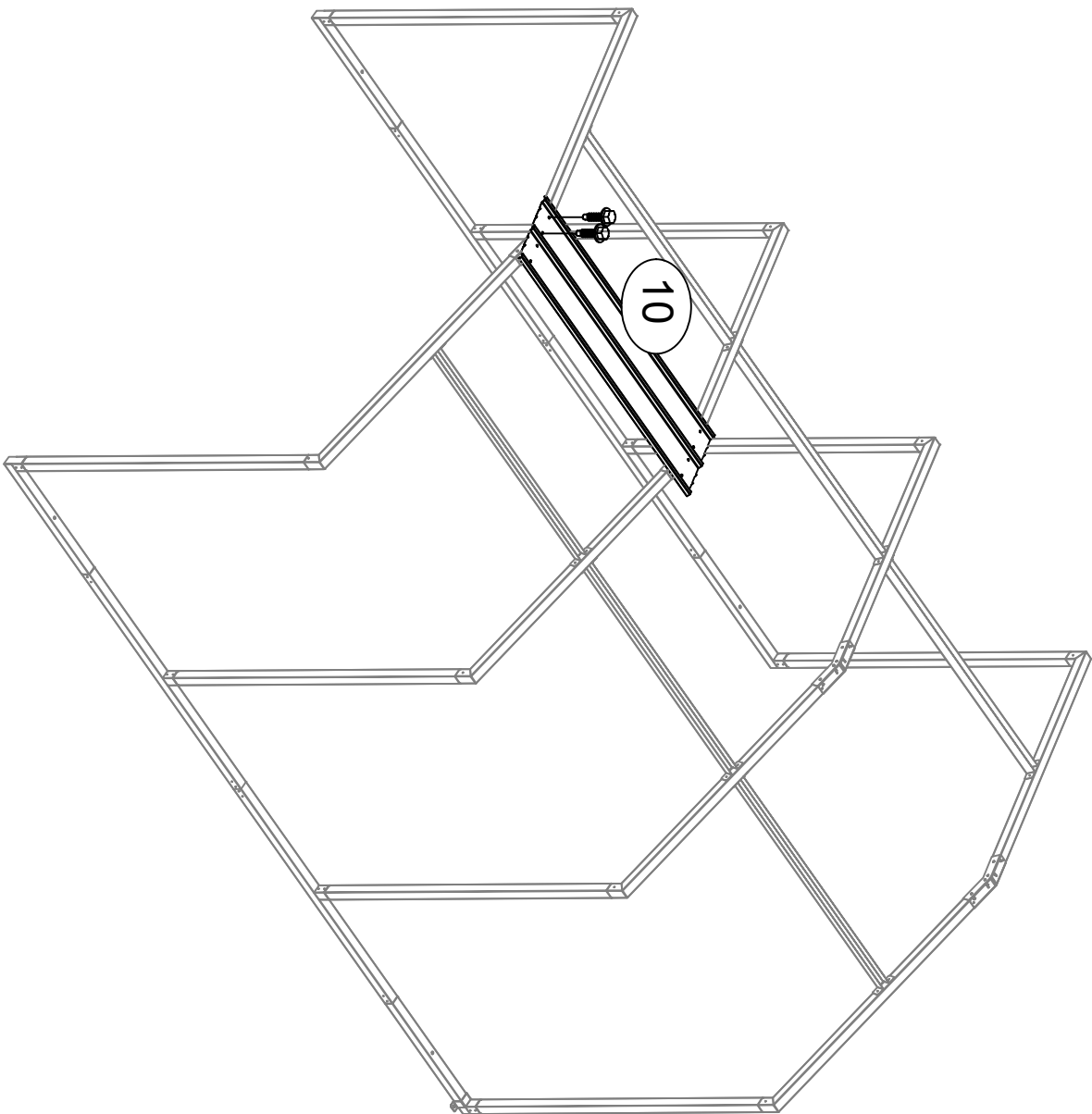

10 X 1

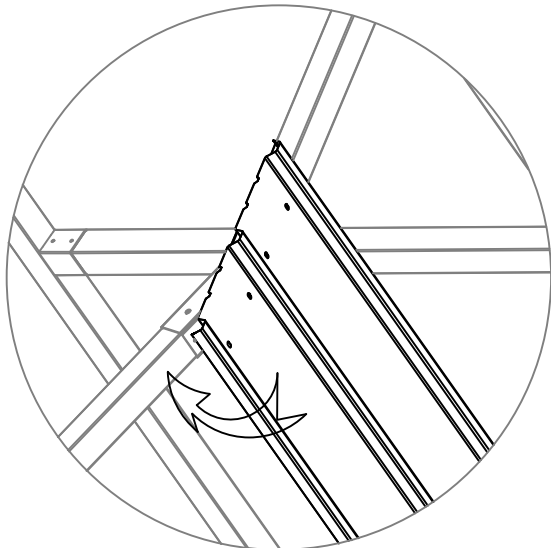
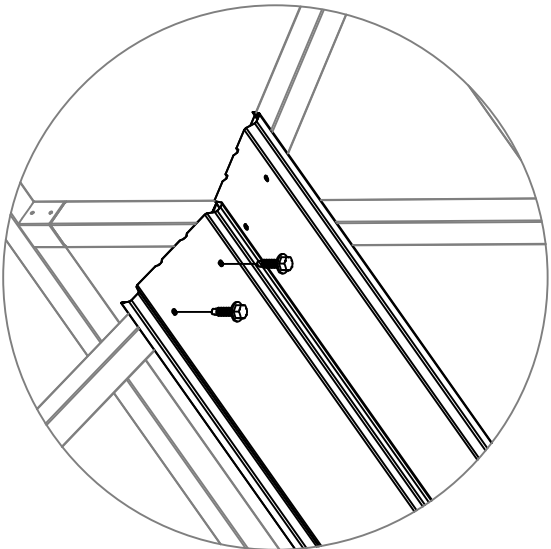
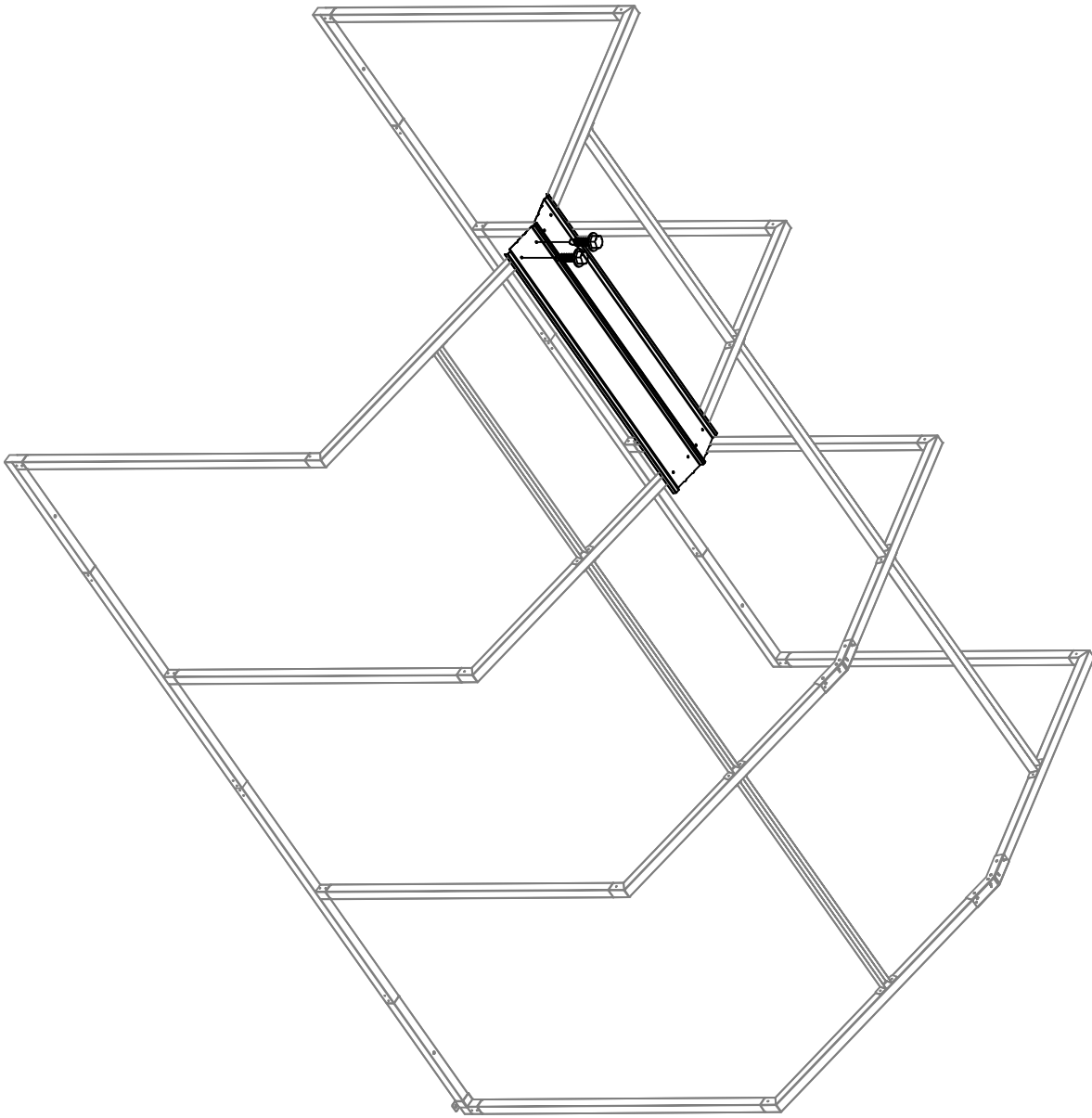

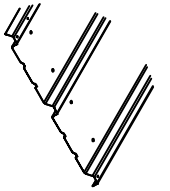
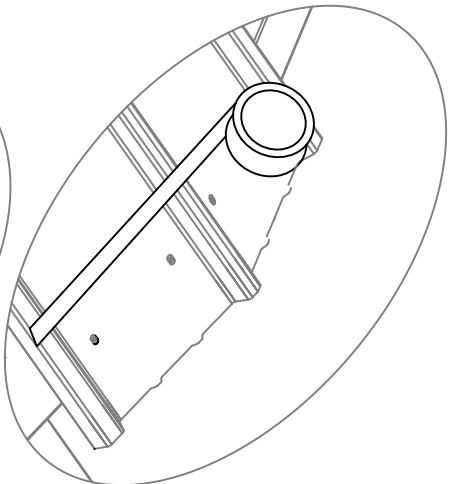
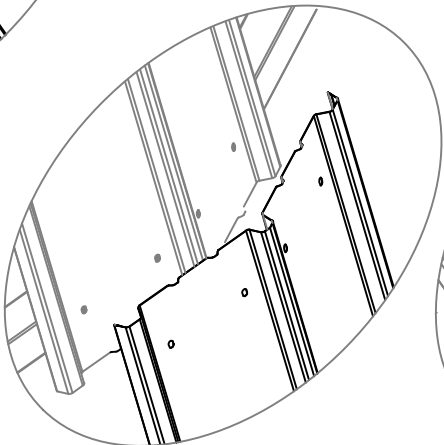
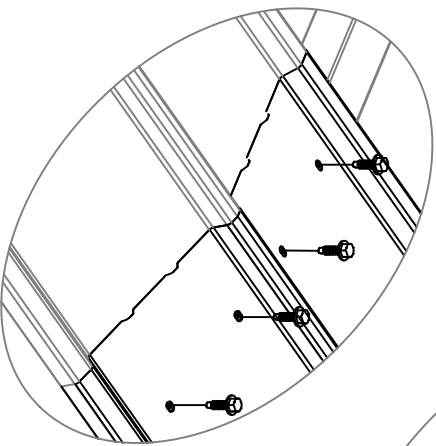
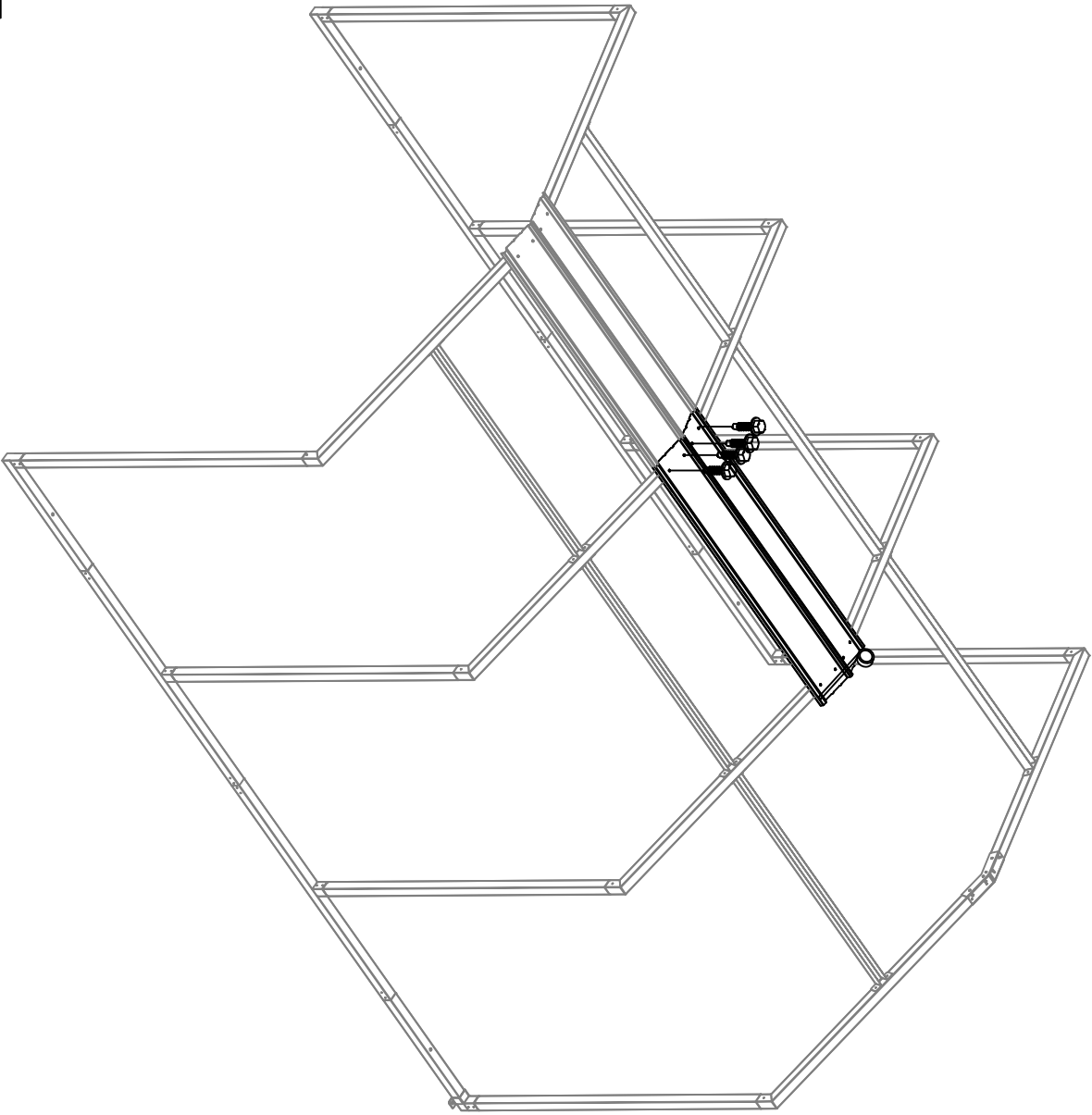

10 X1

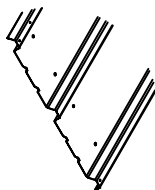
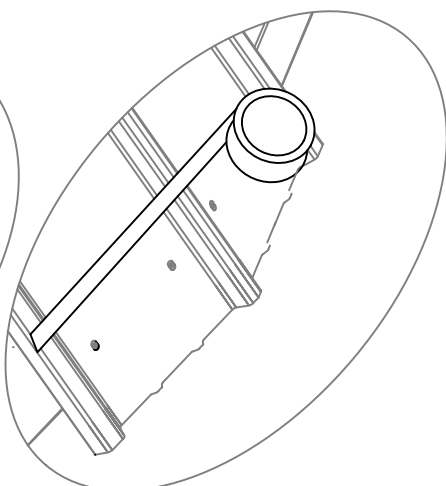
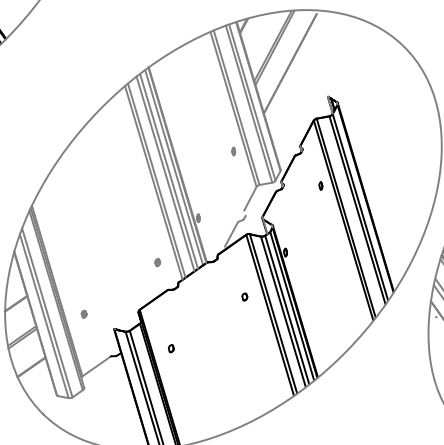
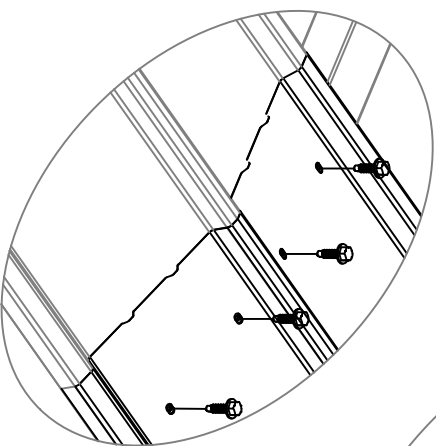
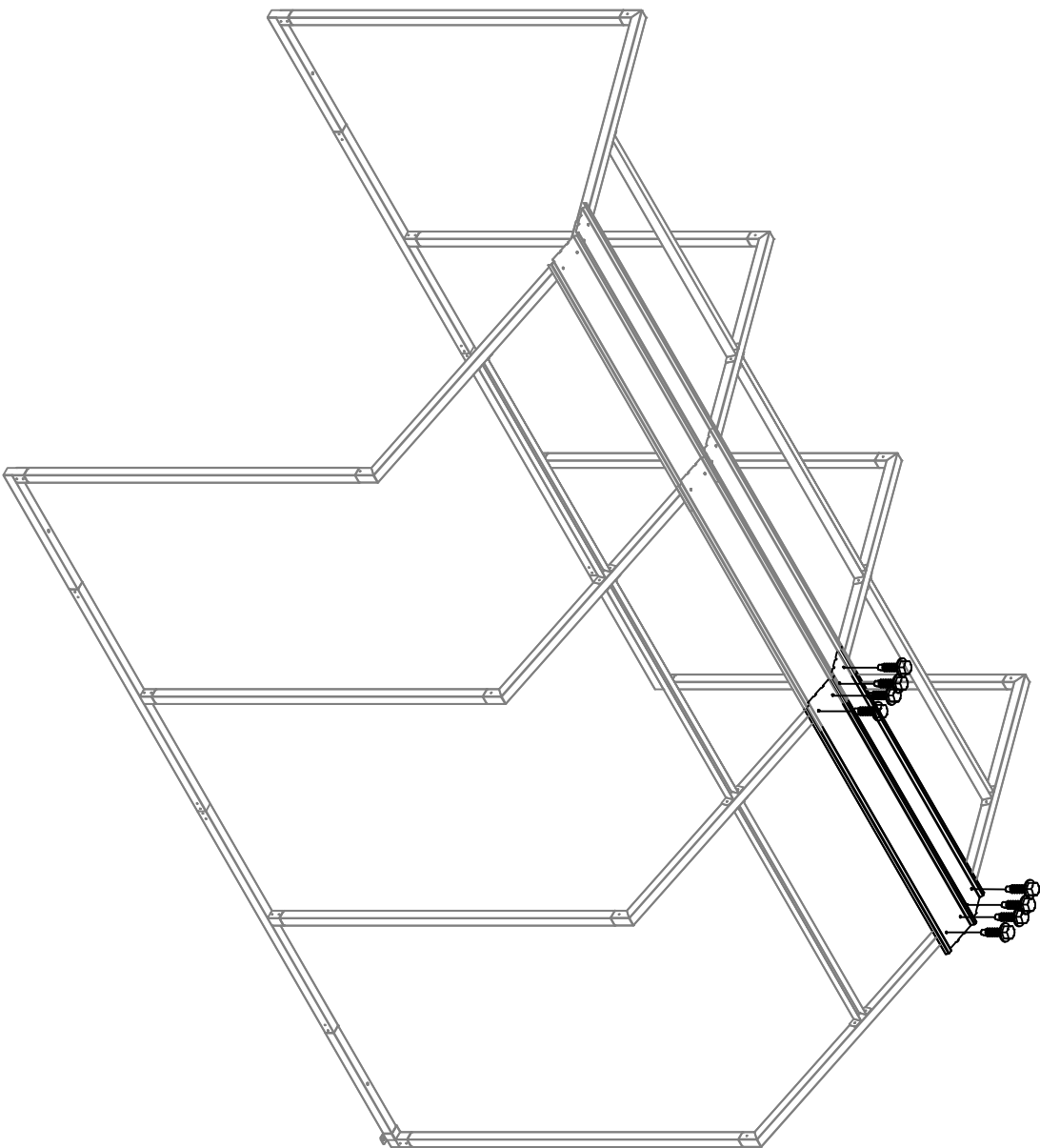

10 X 1

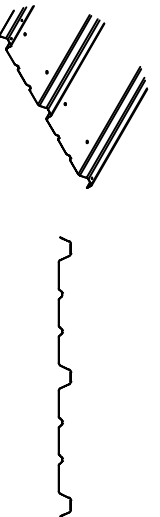

10 X6

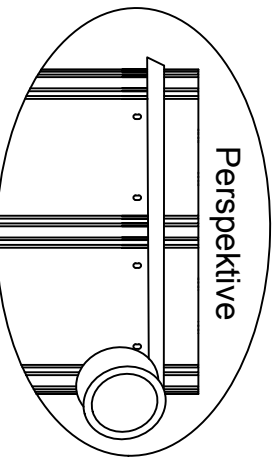
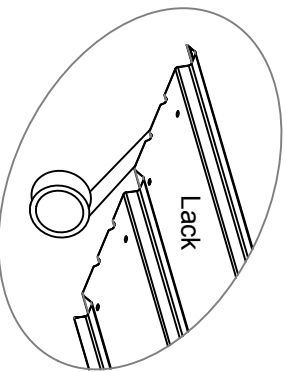
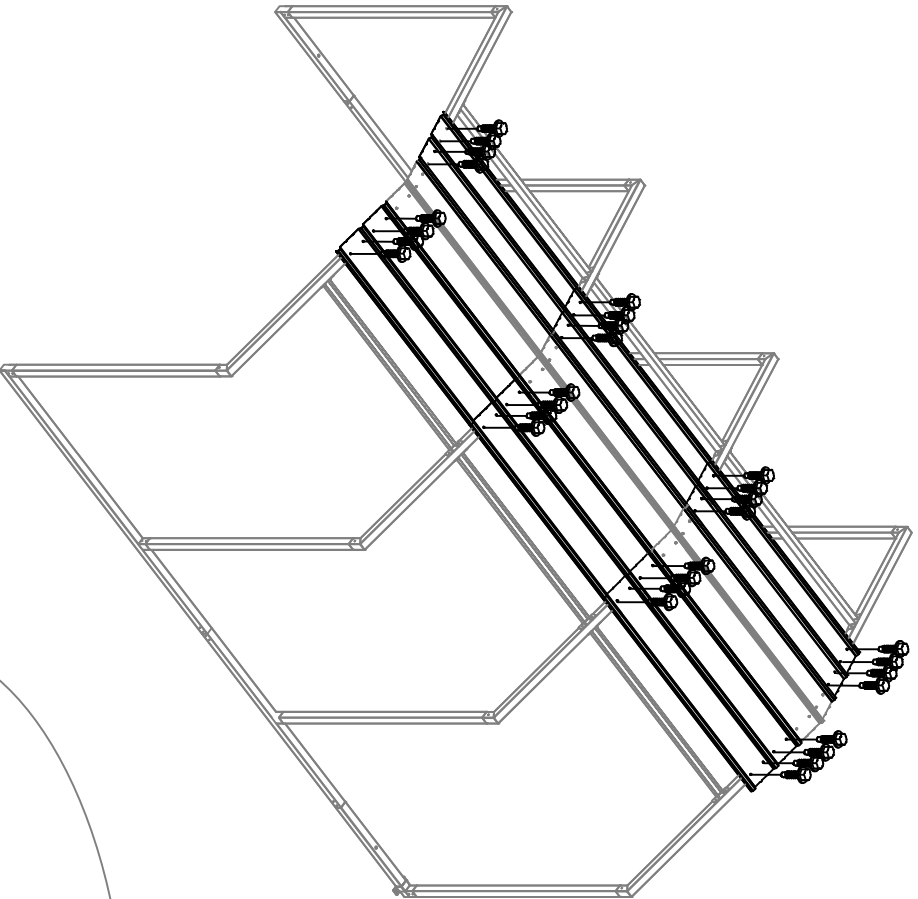

Legen Sie es unter das erste.

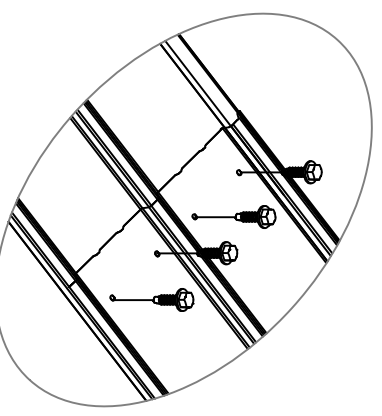
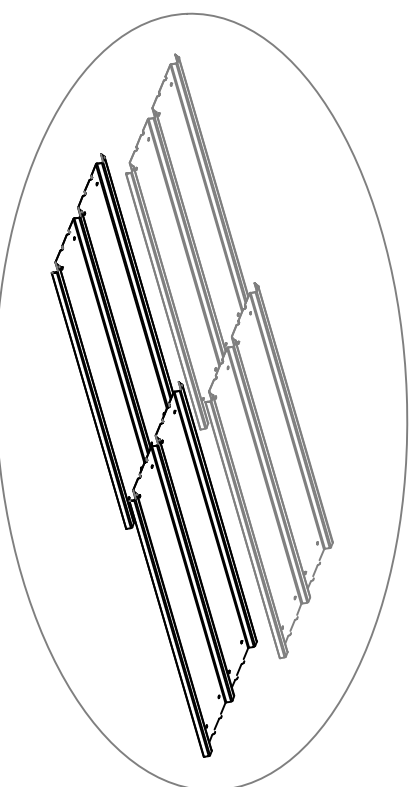
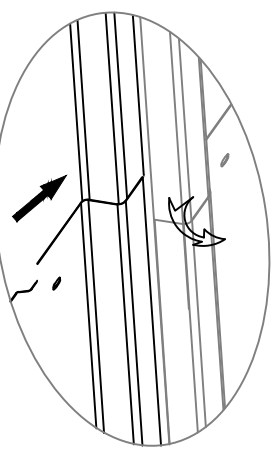
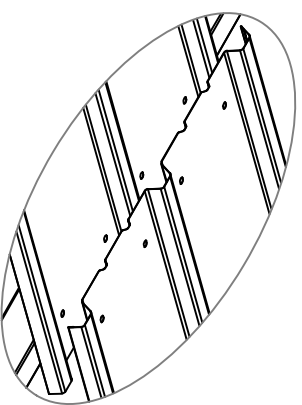

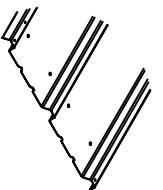

10 X6

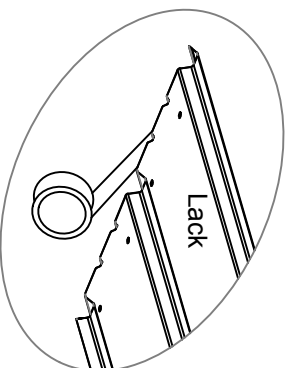
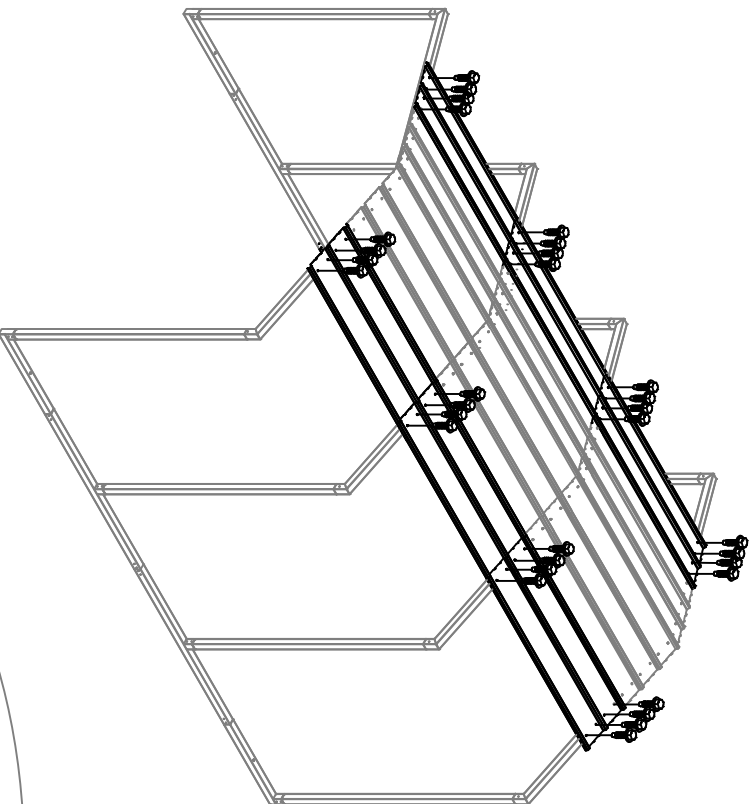

Lack

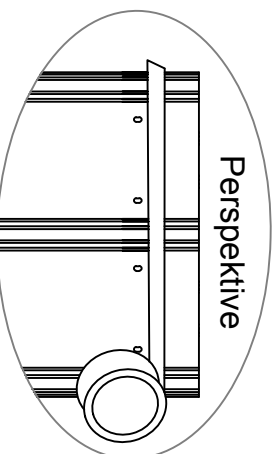

Perspektive

Legen Sie es unter das erste.

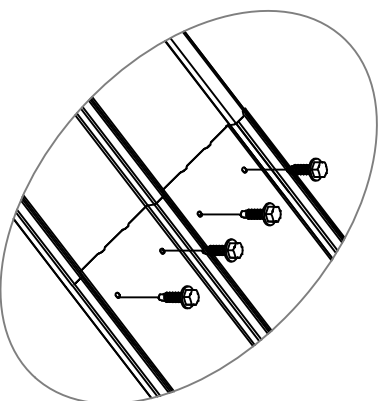
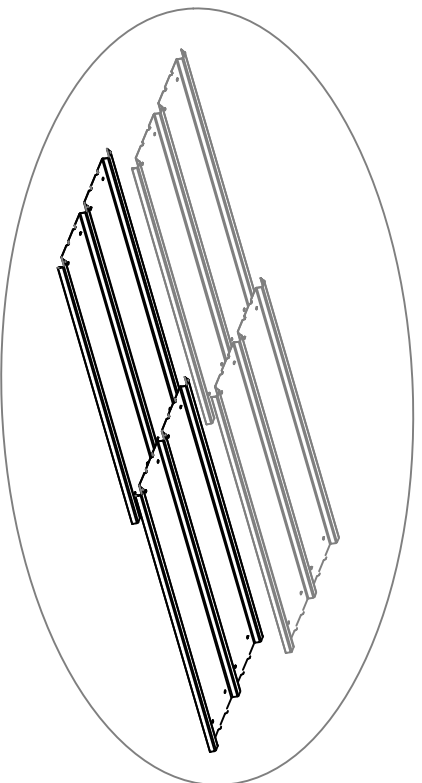
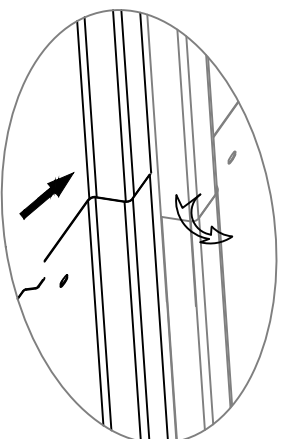
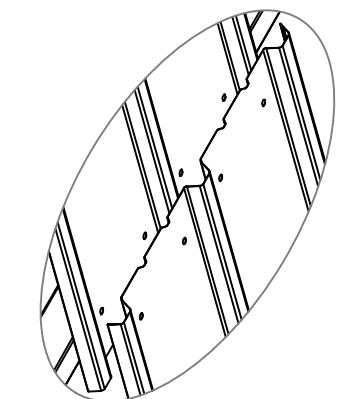

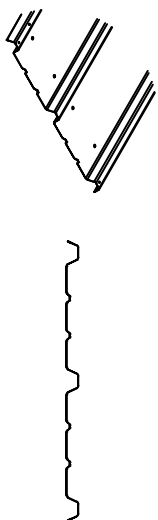

10 X6

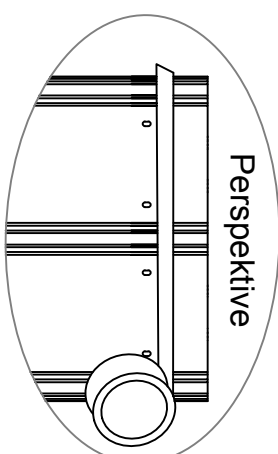
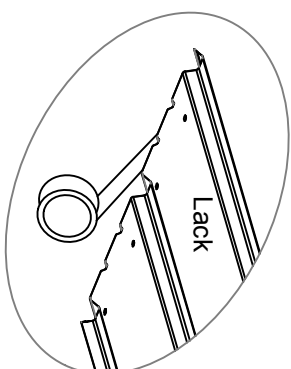

Legen Sie es unter das erste.

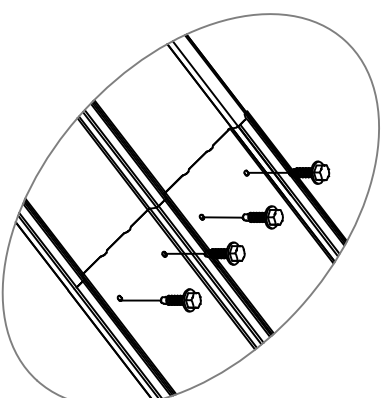
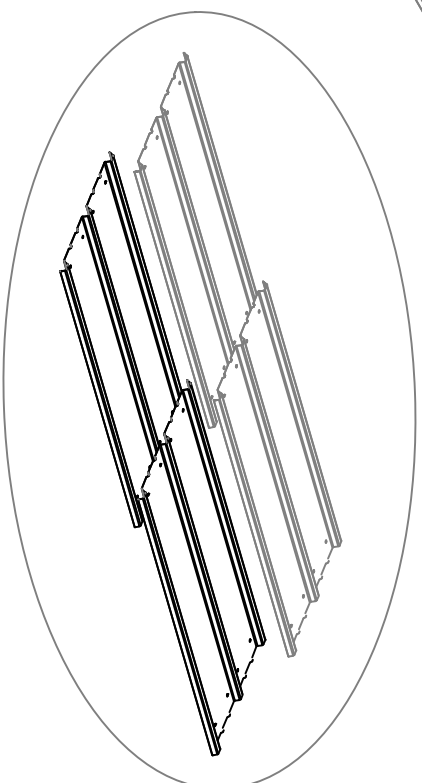
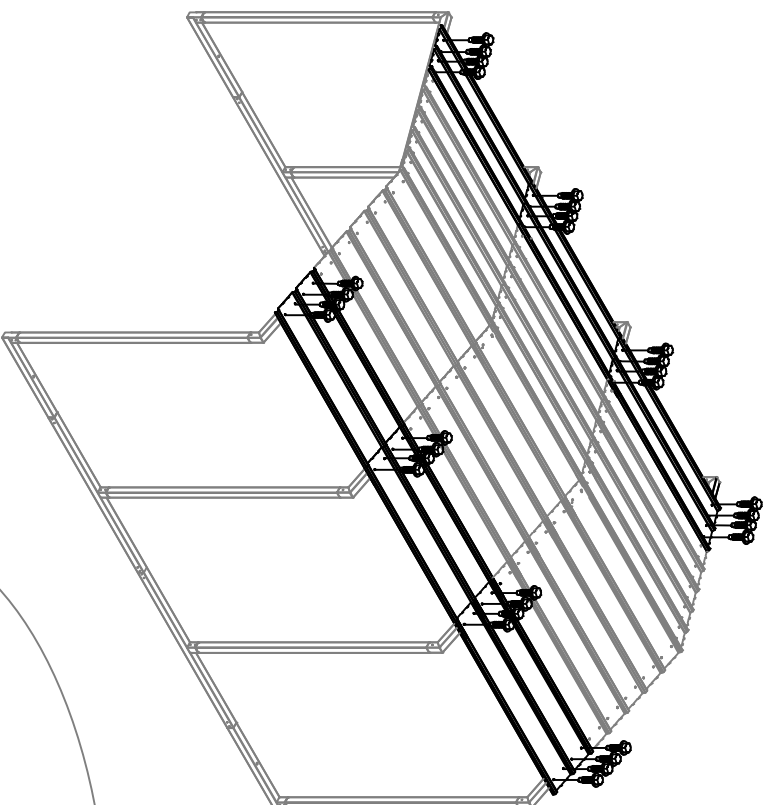
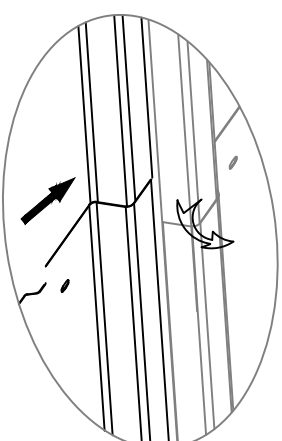
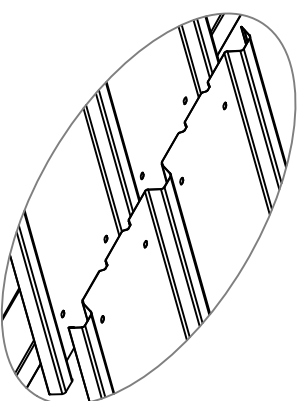

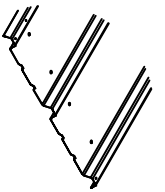

10 X6

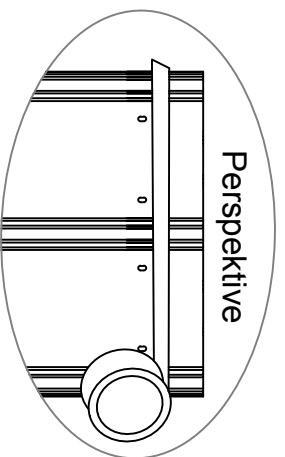
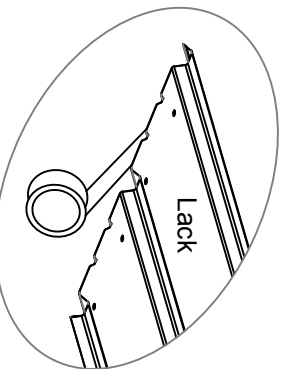
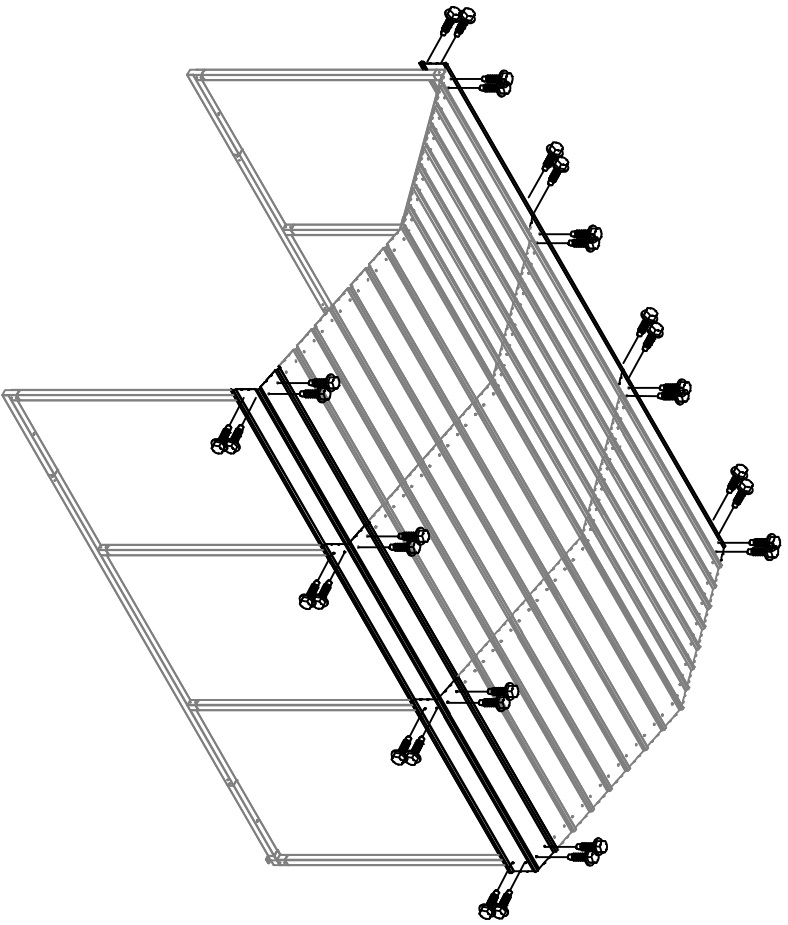

Legen Sie es unter das erste.

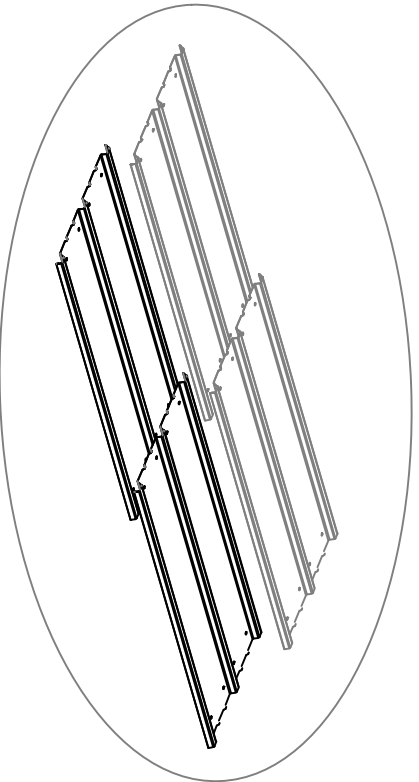
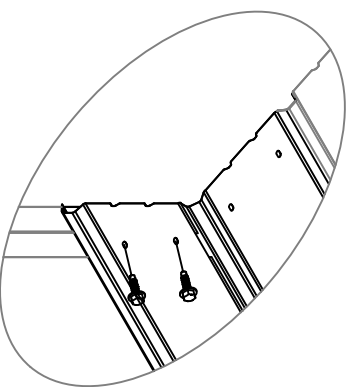
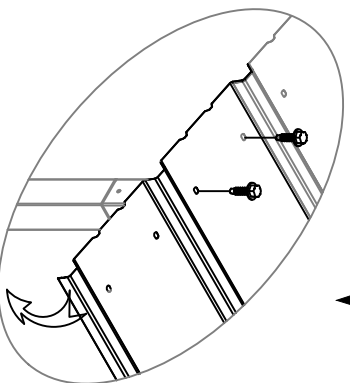
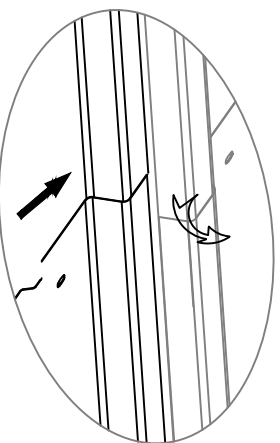
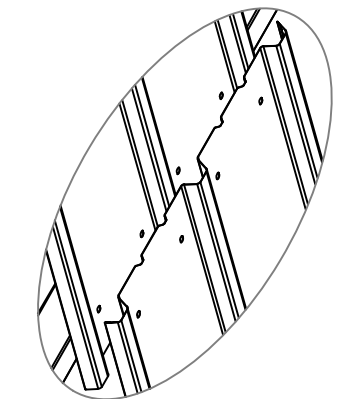

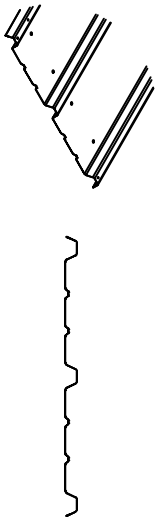

10 X6

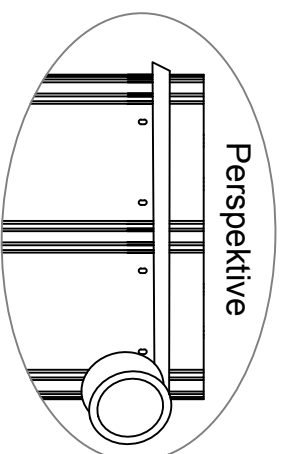
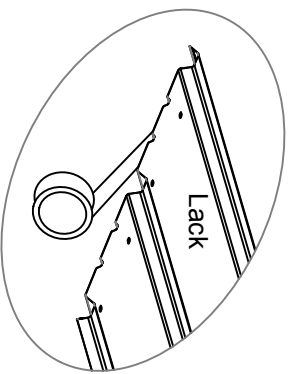
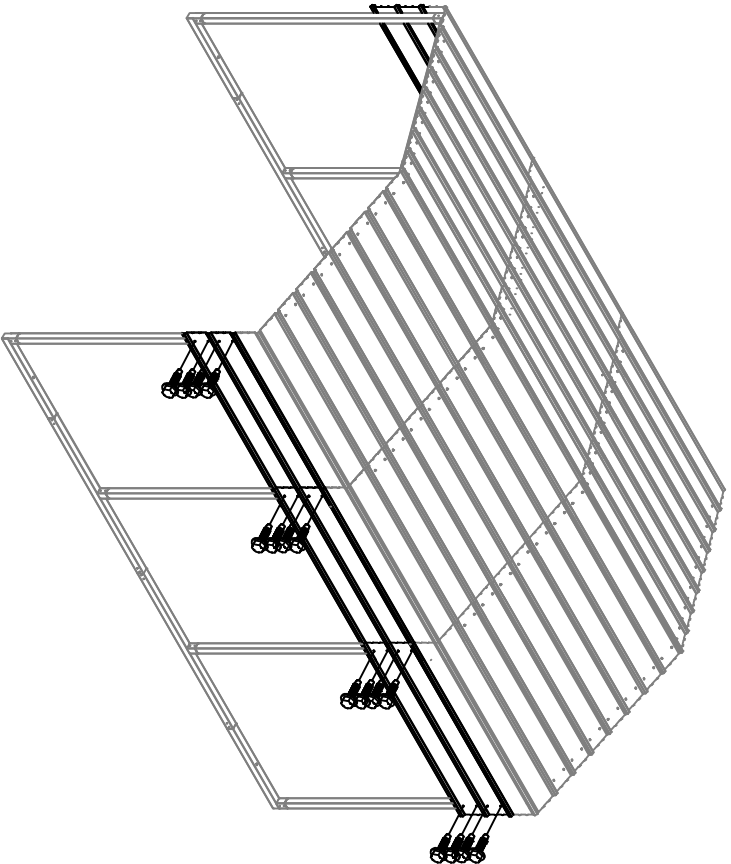

Legen Sie es unter das erste.

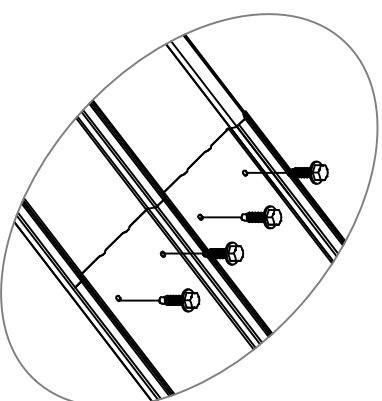
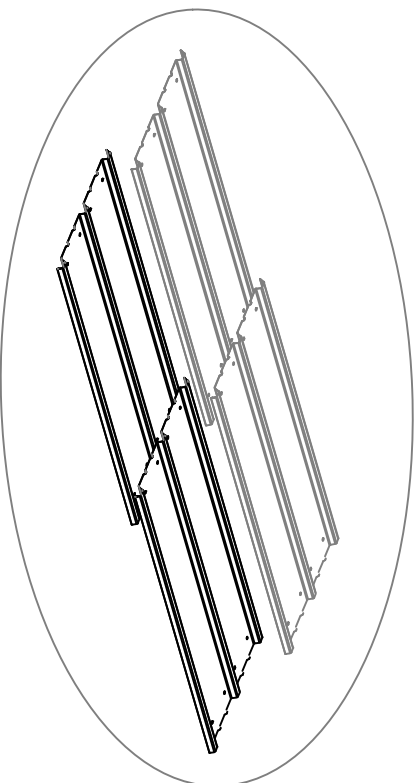
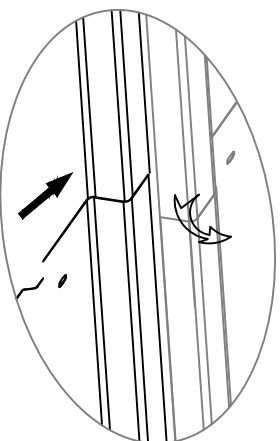
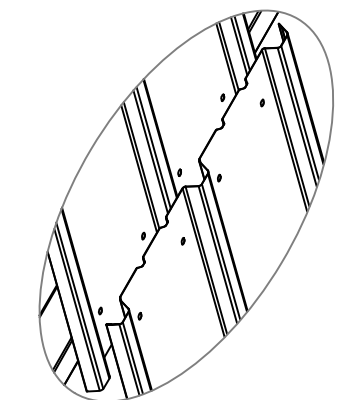

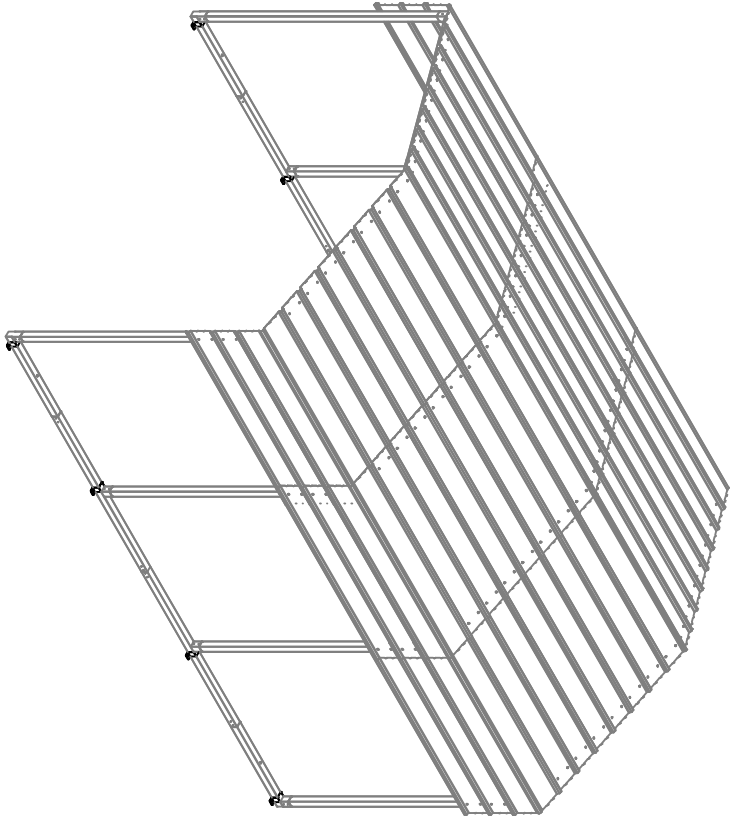
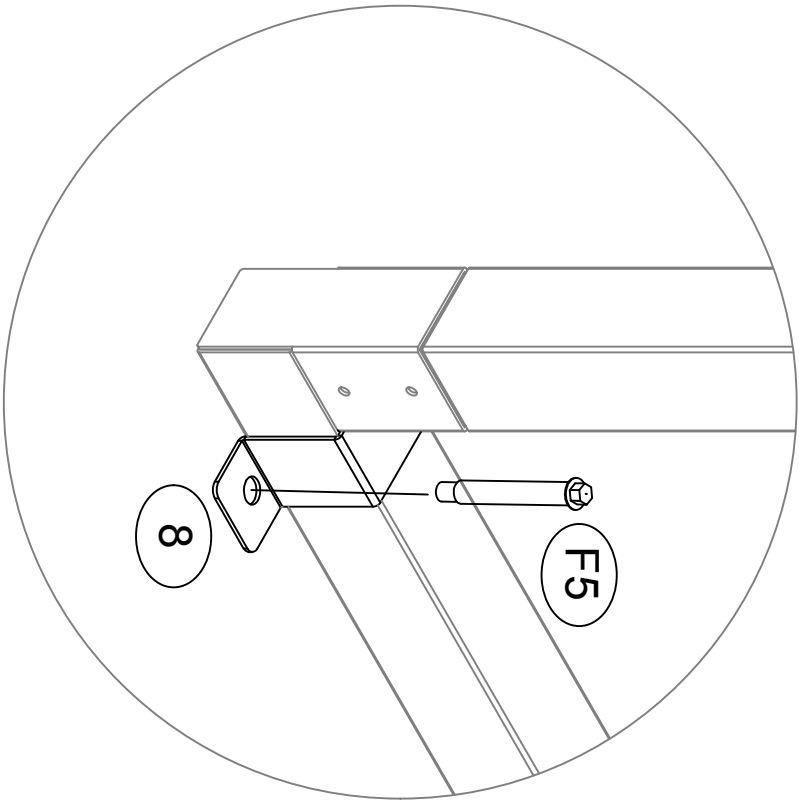

8 X 8

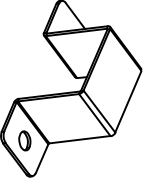

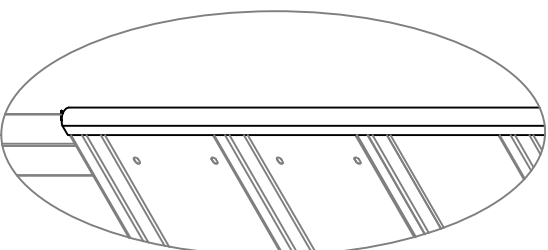
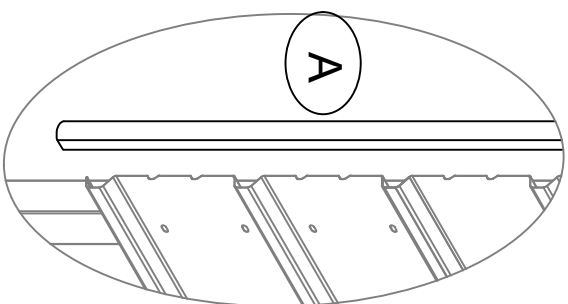
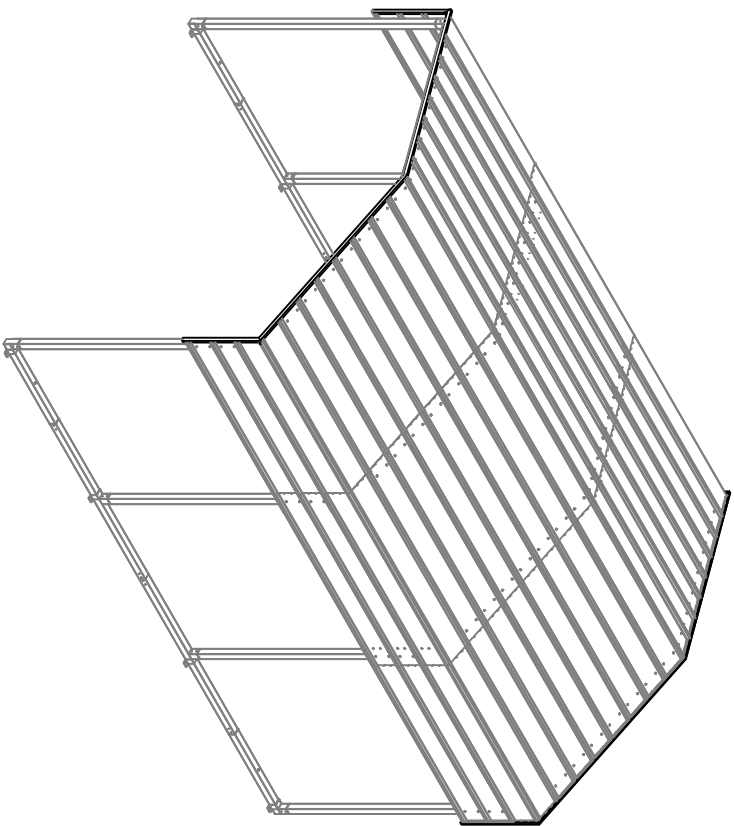

U

A X2