



SI03000

DE: FAHRRAD- UND RAUCHUNTERSTAND

EN: BICYCLE AND SMOKING SHELTER

PL: WIATA ROWEROWA I DLA PALACZY

SK: PRÍSTREŠOK NA BICYKLE A PRE FAJČIAROV

CZ: PŘÍSTŘEŠEK PRO KOLA A KUŘÁKY

NL: FIETS- EN ROOKOVERKAPPING

FR: ABRI POUR VÉLOS ET FUMEURS

IT: PENSILINA PER BICICLETTE E FUMATORI

HU: FEDETT KERÉKPÁRTÁROLÓ ÉS DOHÁNYZÓHELY

RO: ADĂPOST PENTRU BICICLETE ȘI FUMĂTORI

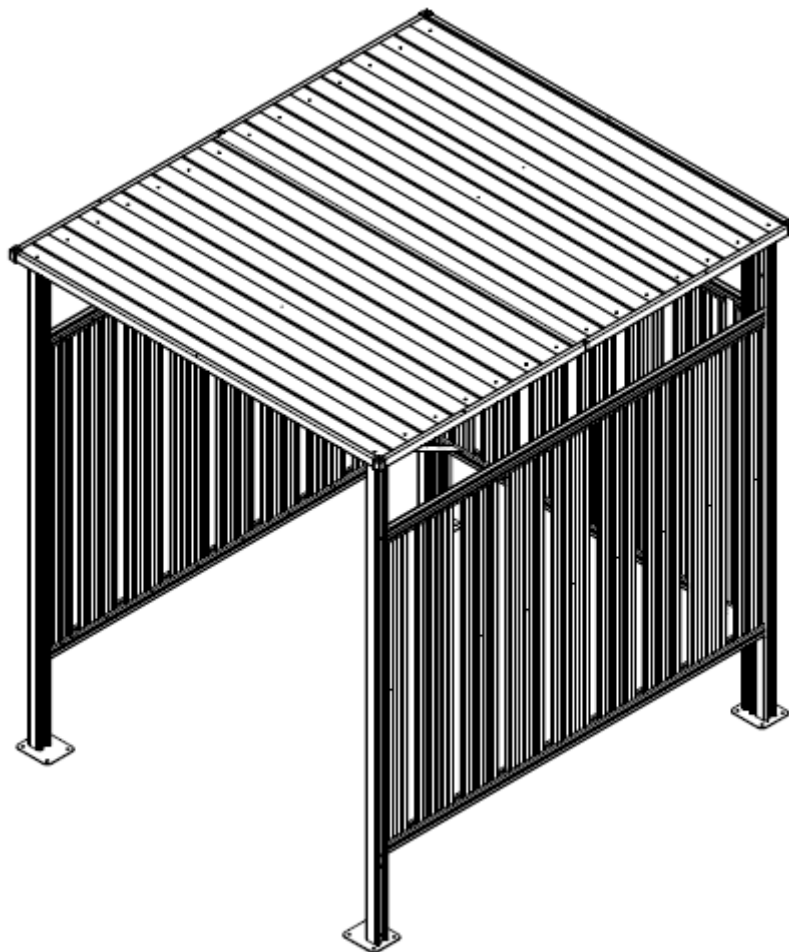

MONTAGEANLEITUNG

Bitte lesen Sie alle Anweisungen in der Bedienungsanleitung sorgfältig durch, bevor Sie das Gerät in Betrieb nehmen. Die 50NRTH GmbH behält sich das Recht vor, die Bedienungsanleitung eindeutig auszulegen. Das Aussehen des Produkts richtet sich nach dem Produkt, das Sie erhalten haben. Bitte haben Sie Verständnis dafür, dass wir Sie nicht erneut informieren, wenn es technische Updates für unser Produkt gibt.

ASSEMBLY INSTRUCTIONS

Please read all instructions in the manual carefully before operating the product. 50NRTH GmbH reserves the right to interpret the manual. The appearance of the product is based on the product you have received. Please understand that we may not provide separate notifications regarding technical updates to the product.

INSTRUKCJA MONTAŻU

Przed uruchomieniem produktu należy dokładnie przeczytać wszystkie instrukcje zawarte w podręczniku. Firma 50NRTH GmbH zastrzega sobie prawo do ostatecznej interpretacji instrukcji. Wygląd produktu zależy od otrzymanego modelu. Prosimy o zrozumienie, że nie będziemy osobno informować o aktualizacjach technicznych produktu.

NÁVOD NA MONTÁŽ

Pred uvedením výrobku do prevádzky si pozorne prečítajte všetky pokyny v návode na obsluhu. Spoločnosť 50NRTH GmbH si vyhradzuje právo na konečný výklad návodu. Vzhľad produktu závisí od výrobku, ktorý ste dostali. Prosíme o pochopenie, že o technických aktualizáciách produktu nemusíme poskytovať samostatné oznámenia.

NÁVOD K MONTÁŽI

Před uvedením výrobku do provozu si pečlivě přečtete všechny pokyny v návodu k obsluze. Společnost 50NRTH GmbH si vyhradzuje právo na konečný výklad návodu. Vzhled produktu odpovídá výrobku, který jste obdrželi. Berte prosím na vědomí, že o technických aktualizacích výrobku nemusíme poskytovat samostatná oznámení.

MONTAGEHANDLEIDING

Lees alle instructies in de handleiding zorgvuldig door voordat u het product in gebruik neemt. 50NRTH GmbH behoudt zich het recht voor om de handleiding te interpreteren. Het uiterlijk van het product is afhankelijk van het ontvangen product. Houd er rekening mee dat wij geen afzonderlijke kennisgeving verstrekken over technische updates van het product.

NOTICE DE MONTAGE

Veuillez lire attentivement toutes les instructions du manuel avant de mettre le produit en service. 50NRTH GmbH se réserve le droit d'interpréter le manuel. L'apparence du produit dépend du produit que vous avez reçu. Veuillez comprendre que nous ne fournirons pas nécessairement de notification distincte concernant les mises à jour techniques du produit.

ISTRUZIONI DI MONTAGGIO

Leggere attentamente tutte le istruzioni contenute nel manuale prima di utilizzare il prodotto. 50NRTH GmbH si riserva il diritto di interpretare il manuale. L'aspetto del prodotto dipende dal prodotto ricevuto. Si prega di comprendere che potremmo non fornire notifiche separate riguardo agli aggiornamenti tecnici del prodotto.

SZERELÉSI ÚTMUTATÓ

A termék üzembe helyezése előtt figyelmesen olvassa el a használati útmutató összes utasítását. A 50NRTH GmbH fenntartja a jogot az útmutató végső értelmezésére. A termék megjelenése a kapott terméktől függ. Kérjük megértésüket, hogy a termék műszaki frissítéseiről nem feltétlenül küldünk külön értesítést.

INSTRUCȚIUNI DE ASAMBLARE

Vă rugăm să citiți cu atenție toate instrucțiunile din manual înainte de punerea în funcțiune a produsului. 50NRTH GmbH își rezervă dreptul de a interpreta manualul. Aspectul produsului depinde de produsul primit. Vă rugăm să înțelegeți că este posibil să nu transmitem notificări separate privind actualizările tehnice ale produsului.

DE – Sicherheitshinweise

• Lesen Sie vor der Montage die Aufbauanleitung vollständig. Montieren Sie mit mindestens zwei Personen nur bei trockenem, windstillem Wetter; tragen Sie robuste Schutzhandschuhe und verwenden Sie geeignetes Werkzeug. Blechkanten können scharf sein. • Stellen Sie den Unterstand ausschließlich auf einem ebenen, tragfähigen und dauerhaft entwässerten Untergrund auf und verankern Sie alle Fußplatten fachgerecht. Beachten Sie örtliche Bau- und Brandschutzvorschriften. • Benutzen Sie den Unterstand erst nach vollständiger Montage und festem Anziehen aller Schrauben. Steigen Sie nicht auf Wände oder Dach, hängen Sie sich nicht an die Konstruktion und befestigen Sie keine zusätzlichen Lasten. • Bei Nutzung als Fahrradunterstand Fahrräder standsicher abstellen und den Zugang freihalten. • Bei Nutzung als Rauchunterstand nur standsichere, nicht brennbare Aschenbecher verwenden; Glut und Zigaretten vollständig löschen. Brennbare Materialien und zusätzliche offene Flammen fernhalten. Öffnungen nicht verschließen und ausreichende Belüftung sicherstellen. • Kontrollieren Sie Dach, Verankerungen, Schrauben, Standsicherheit und Korrosion regelmäßig sowie nach Unwettern. Entfernen Sie Ablagerungen, ohne das Dach zu betreten. Bei losen, korrodierten, verformten oder beschädigten Teilen sowie scharfen Kanten die Nutzung sofort einstellen, Schäden fachgerecht beheben und Schrauben nachziehen. • Verpackungen und ausgesiedelte Bauteile nach Material trennen und gemäß örtlichen Vorschriften entsorgen; Metall dem Recycling zuführen und nicht verbrennen.

EN – Safety Instructions

• Read the assembly instructions completely before installation. Assemble with at least two people and only in dry, calm weather; wear robust protective gloves and use suitable tools. Sheet-metal edges may be sharp. • Install the shelter only on level, load-bearing and permanently drained ground and professionally anchor all base plates. Observe local building and fire-safety regulations. • Do not use the shelter until all parts are fully installed and all screws are securely tightened. Do not climb on the walls or roof, hang from the structure or attach additional loads. • When used as a bicycle shelter, park bicycles securely and keep the entrance clear. • When used as a smoking shelter, use only stable, non-combustible ashtrays and fully extinguish embers and cigarettes. Keep combustible materials and additional open flames away. Do not close off the openings; ensure adequate ventilation. • Regularly and after severe weather inspect the roof, anchoring, screws, stability and corrosion. Remove deposits without stepping onto the roof. Stop using the shelter immediately if parts are loose, corroded, deformed or damaged or if sharp edges are exposed; arrange professional repairs and retighten loose screws. • Separate packaging and discarded components by material and dispose of them according to local regulations; recycle metal and do not burn it.

PL – Instrukcje bezpieczeństwa

• Przed montażem przeczytać całą instrukcję. Montować w co najmniej dwie osoby, wyłącznie przy suchej i bezwietrznej pogodzie; używać wytrzymałych rękawic ochronnych i odpowiednich narzędzi. Krawędzie blach mogą być ostre. • Ustawiać wyłącznie na równym, nośnym i trwale odwadnianym podłożu; wszystkie płyty podstawy prawidłowo zakotwić. Przestrzegać lokalnych przepisów budowlanych i przeciwpożarowych. • Użytkować dopiero po pełnym montażu i dokręceniu wszystkich śrub. Nie wchodzić na ściany ani dach, nie zawieszать się na konstrukcji i nie mocować dodatkowych obciążeń. • W przypadku użytkowania jako wiata rowerowa ustawiać rowery stabilnie i nie blokować dostępu. • W przypadku użytkowania jako palarnia używać wyłącznie stabilnych, niepalnych popielniczek; żar i papierosy całkowicie gasić. Materiały palne i dodatkowy otwarty ogień trzymać z dala. Nie zamykać otworów i zapewnić odpowiednią wentylację. • Regularnie i po burzach sprawdzać dach, zakotwienie, śruby, stabilność i korozję. Usuwać osady bez wchodzenia na dach. Przy luźnych, skorodowanych, odkształconych lub uszkodzonych częściach albo ostrych krawędziach natychmiast przerwać użytkowanie; wykonać fachową naprawę i dokręcić śruby. • Opakowania i zużyte części segregować według materiału i usuwać zgodnie z lokalnymi przepisami; metal oddać do recyklingu, nie spalać.

SK – Bezpečnostné pokyny

• Pred montážou si prečítajte celý návod. Montáž vykonávajte najmenej vo dvojici a iba za suchého a bezveterného počasia; používajte pevné ochranné rukavice a vhodné náradie. Hrany plechov môžu byť ostré. • Prístrešok umiestnite iba na rovný, nosný a trvalo odvodnený podklad a všetky základové pätky odborne ukotvite. Dodržiavajte miestne stavebné a protipožiarne predpisy. • Prístrešok používajte až po úplnej montáži a pevnom dotiahnutí všetkých skrutiek. Nelezte na steny ani strechu, nevešajte sa na konštrukciu a nepripevňujte dodatočné zaťaženie. • Pri použití ako prístrešok na bicykle odstavte bicykle stabilne a neblokujte prístup. • Pri použití ako fajčiarsky prístrešok používajte iba stabilné nehorľavé popolníky; žeravé zvyšky a cigarety úplne uhasťte. Horľavé materiály a ďalší otvorený oheň udržiavajte mimo prístreška. Otvory neuzatvárajte a zabezpečte dostatočné vetranie. • Pravidelne a po nepriaznivom počasi kontrolujte strechu, ukotvenie, skrutky, stabilitu a koróziu. Usadeniny odstraňujte bez vstupu na strechu. Pri uvoľnených, skorodovaných, deformovaných alebo poškodených dieloch či ostrých hranách okamžite prestaňte prístrešok používať; zabezpečte odbornú opravu a dotiahnite skrutky. • Obaly a

vyradené diely roztried'te podľa materiálu a zlikvidujte podľa miestnych predpisov; kov odovzdajte na recykláciu a nespáľujte ho.

CZ – Bezpečnostní pokyny

- Před montáží si přečtete celý návod. Montáž provádějte nejméně ve dvou osobách a pouze za suchého a bezvětrného počasí; používejte pevné ochranné rukavice a vhodné nářadí. Hrany plechů mohou být ostré.
- Přístřešek postavte pouze na rovný, nosný a trvale odvodněný podklad a všechny základové patky odborně ukotvěte. Dodržujte místní stavební a požární předpisy.
- Přístřešek používejte až po úplné montáži a pevném dotažení všech šroubů. Nelezte na stěny ani střechu, nezavěšujte se na konstrukci a nepřipevňujte dodatečné zatížení.
- Při použití jako přístřešek pro jízdní kola odstavte kola stabilně a neblokujte přístup.
- Při použití jako kuřácký přístřešek používejte pouze stabilní nehořlavé popelníky; žhavé zbytky a cigarety úplně uhasťte. Hořlavé materiály a další otevřený oheň udržujte mimo přístřešek. Neuzavírejte otvory a zajistěte dostatečné větrání.
- Pravidelně a po nepříznivém počasí kontrolujte střechu, ukotvení, šrouby, stabilitu a korozi. Usazeniny odstraňujte bez vstupu na střechu. Při uvolněných, zkorodovaných, deformovaných nebo poškozených dílech či ostrých hranách přístřešek okamžitě přestaňte používat; zajistěte odbornou opravu a dotáhněte šrouby.
- Obaly a vyřazené díly roztríd'te podle materiálu a zlikvidujte podle místních předpisů; kov odevzdejte k recyklaci a nespáľujte jej.

NL – Veiligheidsinstructies

- Lees vóór de montage de volledige montagehandleiding. Monteer met minstens twee personen en uitsluitend bij droog en windstil weer; draag stevige veiligheidshandschoenen en gebruik geschikt gereedschap. Plaatranden kunnen scherp zijn.
- Plaats de overkapping uitsluitend op een vlakke, draagkrachtige en blijvend gedraineerde ondergrond en veranker alle voetplaten vakkundig. Neem de plaatselijke bouw- en brandveiligheidsvoorschriften in acht.
- Gebruik de overkapping pas nadat alle onderdelen volledig zijn gemonteerd en alle schroeven stevig zijn vastgedraaid. Klim niet op de wanden of het dak, hang niet aan de constructie en bevestig geen extra lasten.
- Bij gebruik als fietsenstalling de fietsen stabiel neerzetten en de toegang vrijhouden.
- Bij gebruik als rookoverkapping uitsluitend stabiele, niet-brandbare asbakken gebruiken; gloeiende resten en sigaretten volledig doven. Houd brandbare materialen en extra open vuur uit de buurt. Sluit de openingen niet af en zorg voor voldoende ventilatie.
- Controleer regelmatig en na zwaar weer het dak, de verankering, de schroeven, de stabiliteit en eventuele corrosie. Verwijder vuil zonder het dak te betreden. Staak het gebruik onmiddellijk bij losse, gecorrodeerde, vervormde of beschadigde onderdelen of blootliggende scherpe randen; laat schade vakkundig herstellen en draai losse schroeven aan.
- Sorteert verpakkingen en afgedankte onderdelen naar materiaal en voer deze af volgens de plaatselijke voorschriften; recycle metaal en verbrand het niet.

FR – Consignes de sécurité

- Lire intégralement la notice avant le montage. Effectuer le montage à au moins deux personnes, uniquement par temps sec et sans vent; porter des gants de protection résistants et utiliser des outils appropriés. Les bords des tôles peuvent être tranchants.
- Installer l'abri uniquement sur un sol plan, porteur et durablement drainé, puis ancrer correctement toutes les platines de pied. Respecter les réglementations locales de construction et de sécurité incendie.
- N'utiliser l'abri qu'après son montage complet et le serrage de toutes les vis. Ne pas monter sur les parois ou le toit, ne pas se suspendre à la structure et ne pas y fixer de charges supplémentaires.
- En cas d'utilisation comme abri à vélos, stationner les vélos de manière stable et maintenir l'accès dégagé.
- En cas d'utilisation comme abri fumeurs, utiliser uniquement des cendriers stables et incombustibles; éteindre complètement les braises et les cigarettes. Éloigner les matières combustibles et toute flamme nue supplémentaire. Ne pas obturer les ouvertures et assurer une ventilation suffisante.
- Contrôler régulièrement et après les intempéries le toit, les ancrages, les vis, la stabilité et la corrosion. Retirer les dépôts sans monter sur le toit. En présence de pièces desserrées, corrodées, déformées ou endommagées ou de bords tranchants, cesser immédiatement l'utilisation; faire réparer correctement les dommages et resserrer les vis.
- Trier les emballages et les composants hors d'usage par matériau et les éliminer conformément aux règles locales; recycler le métal et ne pas le brûler.

IT – Istruzioni di sicurezza

- Leggere integralmente le istruzioni prima del montaggio. Effettuare il montaggio in almeno due persone, esclusivamente con tempo asciutto e senza vento; indossare guanti protettivi robusti e utilizzare utensili idonei. I bordi della lamiera possono essere taglienti.
- Installare la struttura esclusivamente su un fondo piano, portante e permanentemente drenato e ancorare correttamente tutte le piastre di base. Rispettare le norme locali edilizie e antincendio.
- Utilizzare la struttura solo dopo il montaggio completo e il serraggio di tutte le viti. Non salire sulle pareti o sul tetto, non appendersi alla struttura e non fissare carichi aggiuntivi.
- In caso di utilizzo come ricovero per biciclette, parcheggiare le biciclette in modo stabile e mantenere libero l'accesso.
- In caso di utilizzo come area fumatori, utilizzare esclusivamente posacenere stabili e non combustibili; spegnere completamente braci e sigarette. Tenere lontani materiali combustibili e

ulteriori fiamme libere. Non chiudere le aperture e garantire una ventilazione adeguata. • Controllare regolarmente e dopo le intemperie il tetto, gli ancoraggi, le viti, la stabilità e la corrosione. Rimuovere i depositi senza salire sul tetto. In presenza di parti allentate, corrose, deformate o danneggiate o di bordi taglienti, interrompere immediatamente l'utilizzo; fare riparare correttamente i danni e serrare le viti. • Separare gli imballaggi e i componenti dismessi per materiale e smaltirli secondo le norme locali; riciclare il metallo e non bruciarlo.

HU – Biztonsági utasítások

- Összeszerelés előtt olvassa el teljesen az útmutatót. Az összeszerelést legalább két személy végezze, kizárólag száraz, szélcsendes időben; viseljen erős védőkesztyűt, és használjon megfelelő szerszámokat. A lemezek szélei élesek lehetnek. • A beállót kizárólag sík, teherbíró és tartós vízvezetéssel rendelkező aljzatra állítsa, és minden talplemezt szakszerűen rögzítsen. Tartsa be a helyi építési és tűzvédelmi előírásokat. • Csak teljes összeszerelés és valamennyi csavar meghúzása után használja. Ne mászon a falakra vagy a tetőre, ne függeszkedjen a szerkezeten, és ne rögzítsen hozzá további terheket. • Kerékpártárolóként történő használatkor a kerékpárokat stabilan állítsa le, és hagyja szabadon a bejáratot.
- Dohányzóhelyként történő használatkor csak stabil, nem éghető hamutartót használjon; a parazsat és a cigarettát teljesen oltsa el. Az éghető anyagokat és a további nyílt lángot tartsa távol. Ne zárja le a nyílásokat, és gondoskodjon megfelelő szellőzésről. • Rendszeresen és viharok után ellenőrizze a tetőt, a rögzítéseket, a csavarokat, a stabilitást és a korróziót. A lerakódásokat a tetőre lépés nélkül távolítsa el. Laza, korrodált, deformálódott vagy sérült alkatrész, illetve éles perem esetén azonnal szüntesse be a használatot; a hibát szakszerűen javíttassa ki, és húzza meg a csavarokat. • A csomagolást és a leselejtezett alkatrészeket anyaguk szerint válogassa szét, és a helyi előírásoknak megfelelően ártalmatlanítsa; a fémet hasznosítsa újra, és ne égesse el.

RO – Instrucțiuni de siguranță

- Citiți integral instrucțiunile înainte de montaj. Montajul trebuie efectuat de cel puțin două persoane, numai pe vreme uscată și fără vânt; purtați mănuși de protecție rezistente și utilizați unelte adecvate. Marginile tablei pot fi ascuțite. • Amplasați adăpostul numai pe o suprafață plană, portantă și cu drenaj permanent și ancorați corect toate plăcile de bază. Respectați reglementările locale privind construcțiile și securitatea la incendiu. • Utilizați adăpostul numai după montarea completă și strângerea tuturor șuruburilor. Nu vă urcați pe pereți sau pe acoperiș, nu vă agățați de structură și nu fixați sarcini suplimentare. • La utilizarea ca adăpost pentru biciclete, parcați bicicletele stabil și mențineți accesul liber.
- La utilizarea ca adăpost pentru fumători, folosiți numai scrumiere stabile și necombustibile; stingeți complet jarul și țigările. Țineți la distanță materialele combustibile și alte flăcări deschise. Nu închideți deschiderile și asigurați o ventilație suficientă. • Verificați periodic și după furtuni acoperișul, ancorările, șuruburile, stabilitatea și coroziunea. Îndepărtați depunerile fără a urca pe acoperiș. Opriti imediat utilizarea dacă există componente slăbite, corodate, deformate sau deteriorate ori margini ascuțite; remediați profesional deteriorările și strângeți șuruburile. • Separați ambalajele și componentele scoase din uz în funcție de material și eliminați-le conform reglementărilor locale; reciclați metalul și nu îl ardeți.

BEVOR SIE BEGINNEN

Bedienungsanleitung

Es ist wichtig, dass Sie vorm Aufbau bei Ihrem Bauamt vor Ort nachhören, ob eine Baugenehmigung benötigt wird. Lesen Sie sich die Aufbauanleitung bitte sorgfältig durch. Die wichtigen und hilfreichen Tipps werden den Zusammenbau vereinfachen.

Aufbauanleitung

Die Anweisungen, die in dieser Anleitung gegeben werden, enthalten alle Informationen, die für Ihr Gebäudemodell geeignet sind. Überprüfen Sie alle Anweisungen, bevor Sie beginnen. Befolgen Sie während der Montage die Schrittabfolge, um das richtige Ergebnis zu erzielen. Bitte beachten Sie: Es werden zwei Personen benötigt, um den Gartenschrank zusammen zu bauen.

Teile

Vergewissern Sie sich, dass Sie alle Teile haben, die für das Gebäude benötigt werden. Trennen Sie die Inhalte des Kartons für den Zusammenbau nach ihrer Teilenummer auf, während Sie die Teileliste überprüfen. Machen Sie sich für eine einfachere Nutzung mit den Beschlägen und den Verbindungselementen vertraut. Diese sind innerhalb des Kartons verpackt. Zu Ihrem Nutzen haben wir zusätzliche Verbindungselemente beigelegt.

MÖGLICHERWEISE ERFORDERLICHE WERKZEUGE

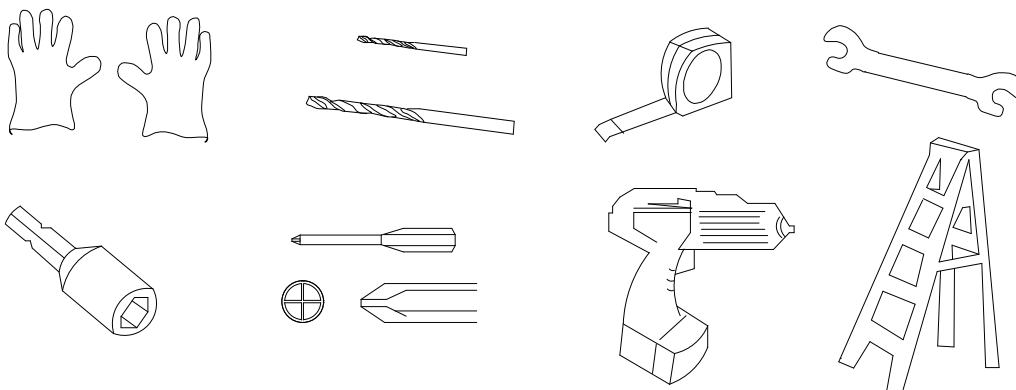

Benutzen Sie robuste Handschuhe, wenn Sie mit Stahlblechen und Abdeckplatten arbeiten.

PLANEN SIE IM VORAUS

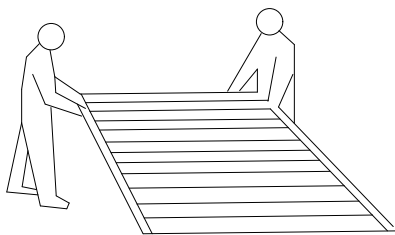

Es werden zwei Leute benötigt, um den Zusammenbau in einem Tag abzuschließen

Beobachten Sie das Wetter:

Vergewissern Sie sich, dass der für den Aufbau gewählte Tag trocken und windstill ist. **VERSUCHEN SIE NICHT**, Ihren Schuppen in windigem Wetter zusammenzubauen, da es ein Schadensrisiko für Ihre Paneele oder ein Verletzungsrisiko für Sie bedeutet. Seien Sie vorsichtig auf feuchtem oder schlammigem Untergrund.

Teamarbeit:

Falls möglich sollten zwei oder mehr Leute zusammenarbeiten, um das Gebäude aufzubauen. Eine Person kann die Teile oder Paneele in Position bringen, während die andere die Verbindungselemente und die Werkzeuge benutzt.

PLANEN SIE IM VORAUS

Standortauswahl

- Vermeiden Sie überhängende Bäume so weit wie möglich, da fallendes Laub eine regelmäßige Reinigung erfordert und abgebrochene Äste eine potentielle Gefahr darstellen.
- Naheliegende kleine Bäume, Büsche oder Zäune, da sie als Windschutz dienen.

Standortvorbereitung

Der Standort muss vorbereitet werden, damit die Grundplatte des Schuppens rundum eben ist. Prüfen Sie, falls erforderlich, mit einer Wasserwaage.

Das Fundament kann aus behandeltem Holz oder Beton aufgebaut sein, um ein Eindringen von Feuchtigkeit zu verhindern. Der Schuppen wurde nicht entworfen, um direkt auf dem Rasen aufgebaut zu werden. Außerdem würde der Boden während regnerischer Tage schlammig werden.

Falls eine Betonplatte erstellt wird, ist es wichtig, dass sie zu den Rändern hin abfällt, um Eindringen von Wasser vorzubeugen. Beton und Zement sollte vor dem Aufbau getrocknet sein.

Als Fundament können ebenfalls Gehwegplatten oder Verbundsteinen benutzt werden.

WICHTIGE HINWEISE:

- Finden Sie jemanden, der Ihnen hilft. Es ist bedeutend einfacher mit jemandem, der Teile halten oder Werkzeuge reichen kann usw. Einige Schritte erfordern ebenfalls, dass zwei Leute Strukturen gemeinsam heben. Es handelt sich um keine sehr schwere Arbeit.

Nehmen Sie sich Zeit. Überhastetes Arbeiten führt oft zu Fehlern und der notwendigen

- Wiederholung fehlerhafter Montageschritte. Falls Sie nie zuvor einen Schuppen aufgebaut haben, kann es den Großteil eines Tages erfordern, die Konstruktion abzuschließen.
- Halten Sie die richtigen Werkzeuge bereit.
- Tragen Sie Sicherheitskleidung, wie im Abschnitt „Werkzeuge“ empfohlen.

Größe

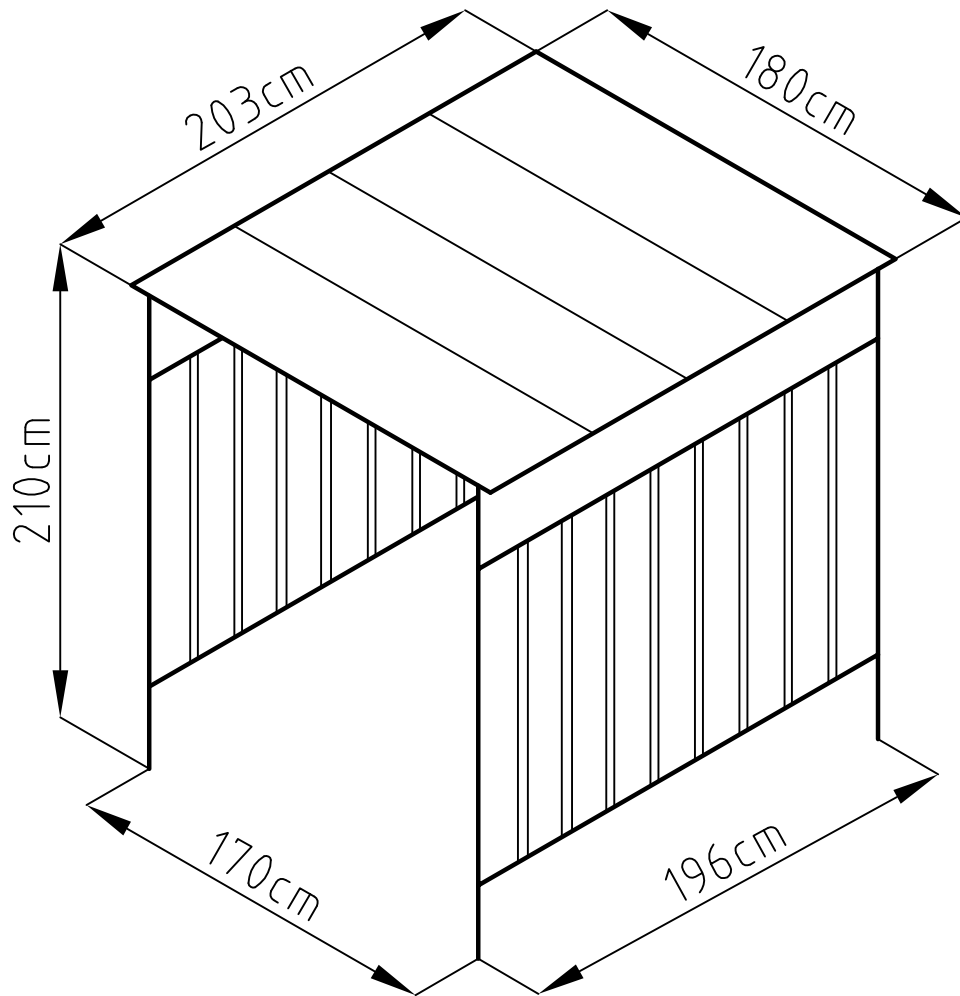

Grundfläche

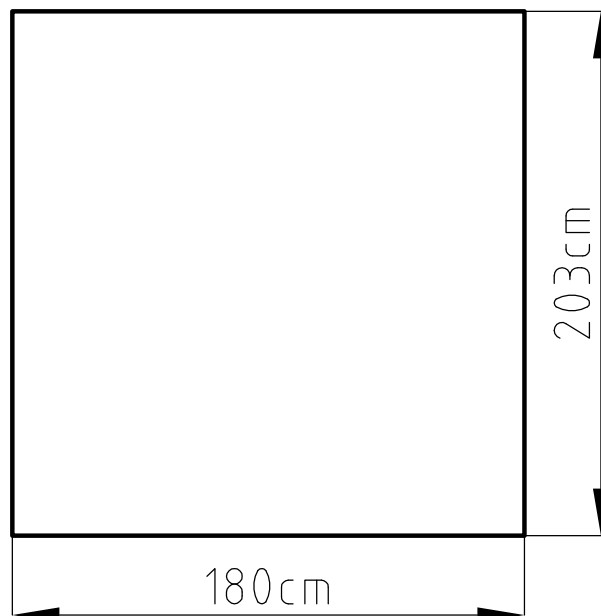

1

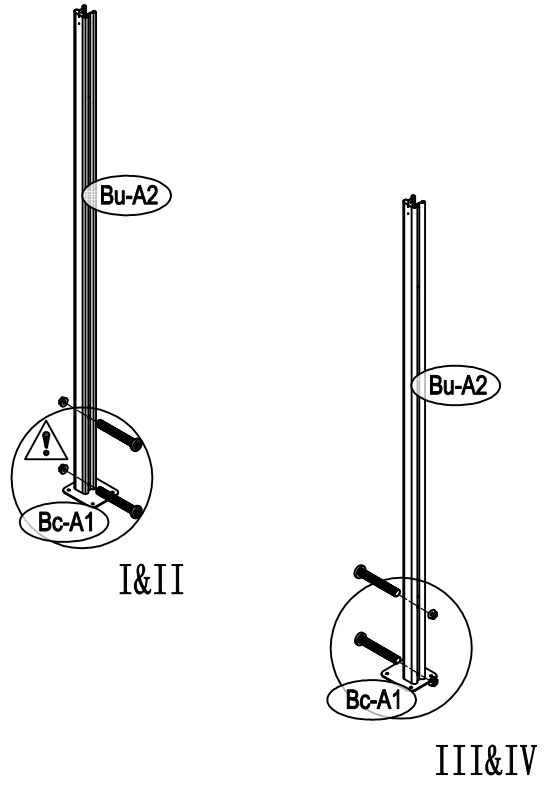
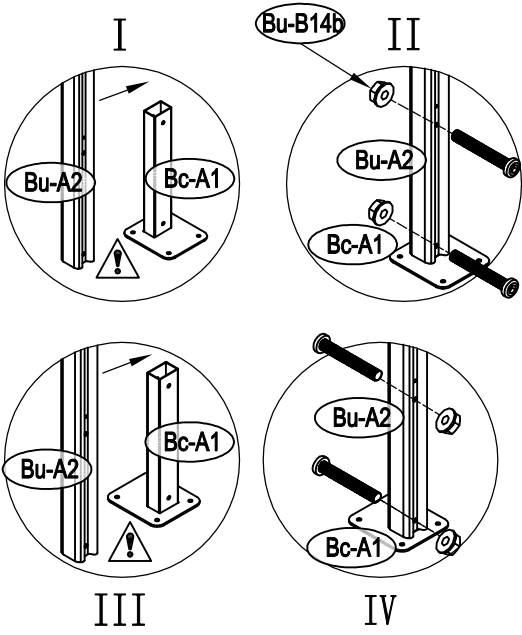

2

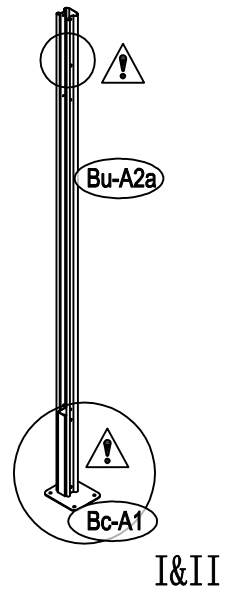
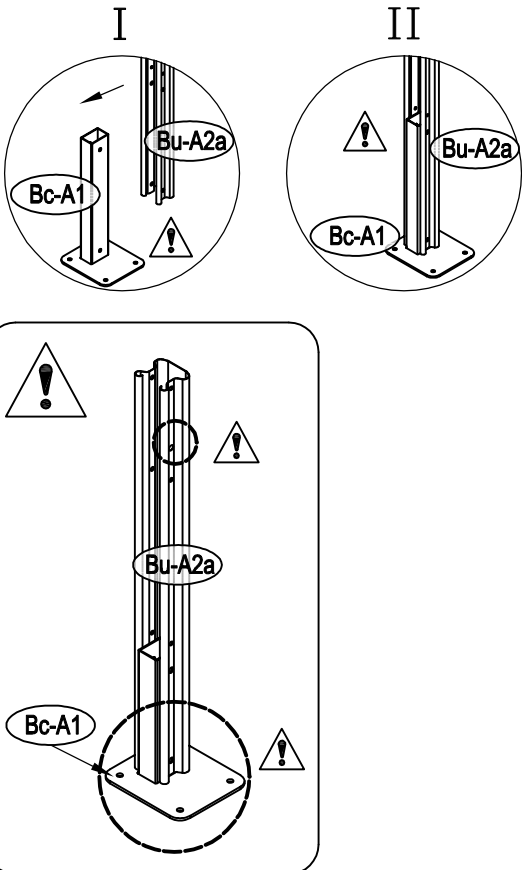

3

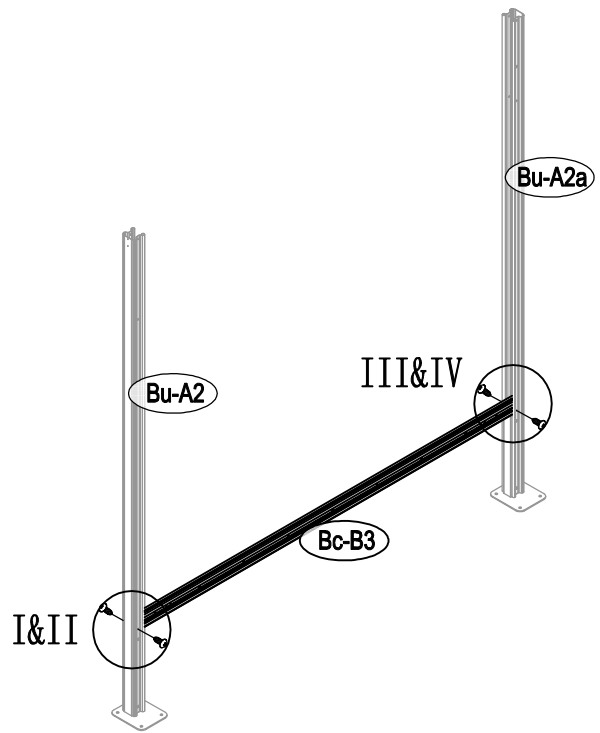
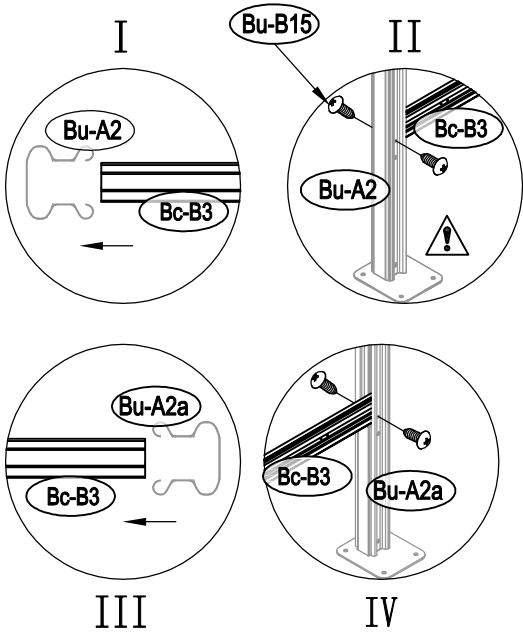

4

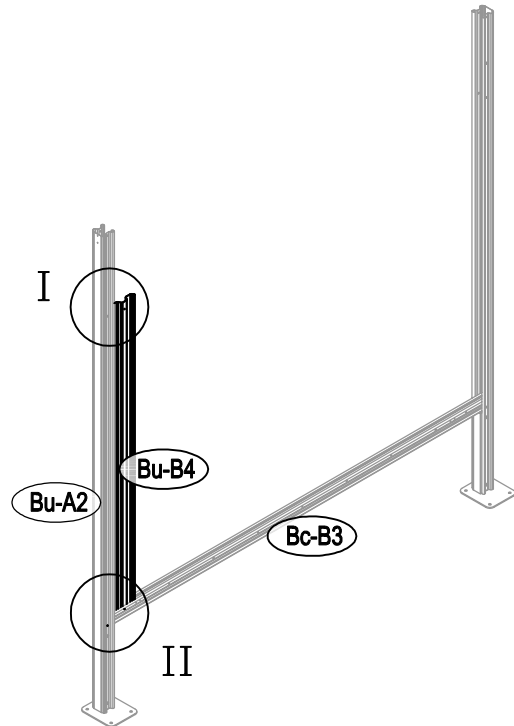
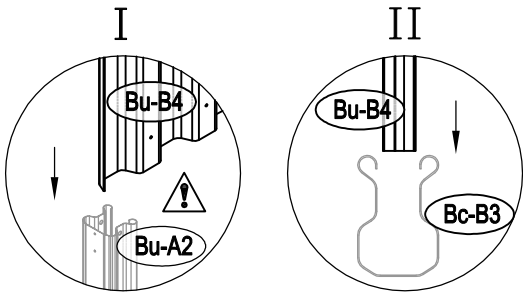

5

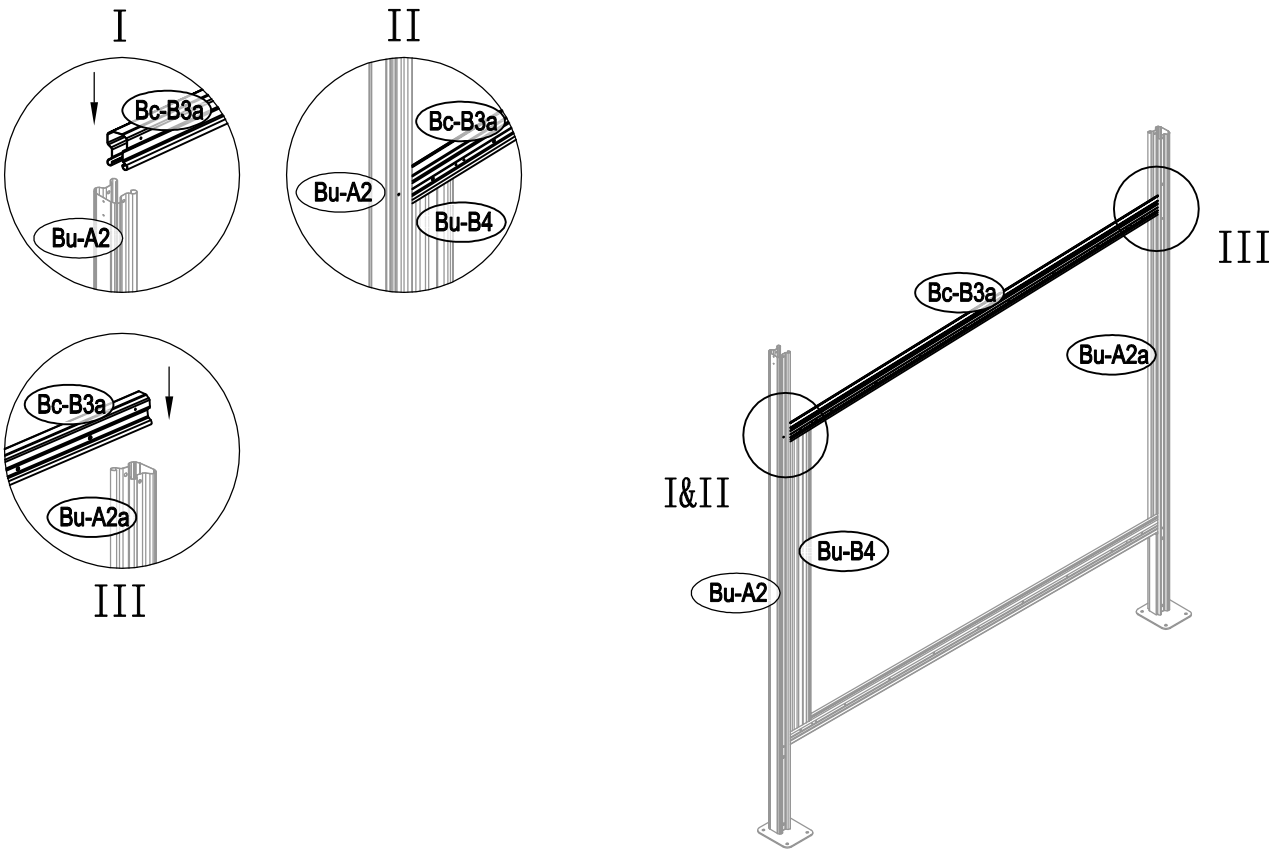

6

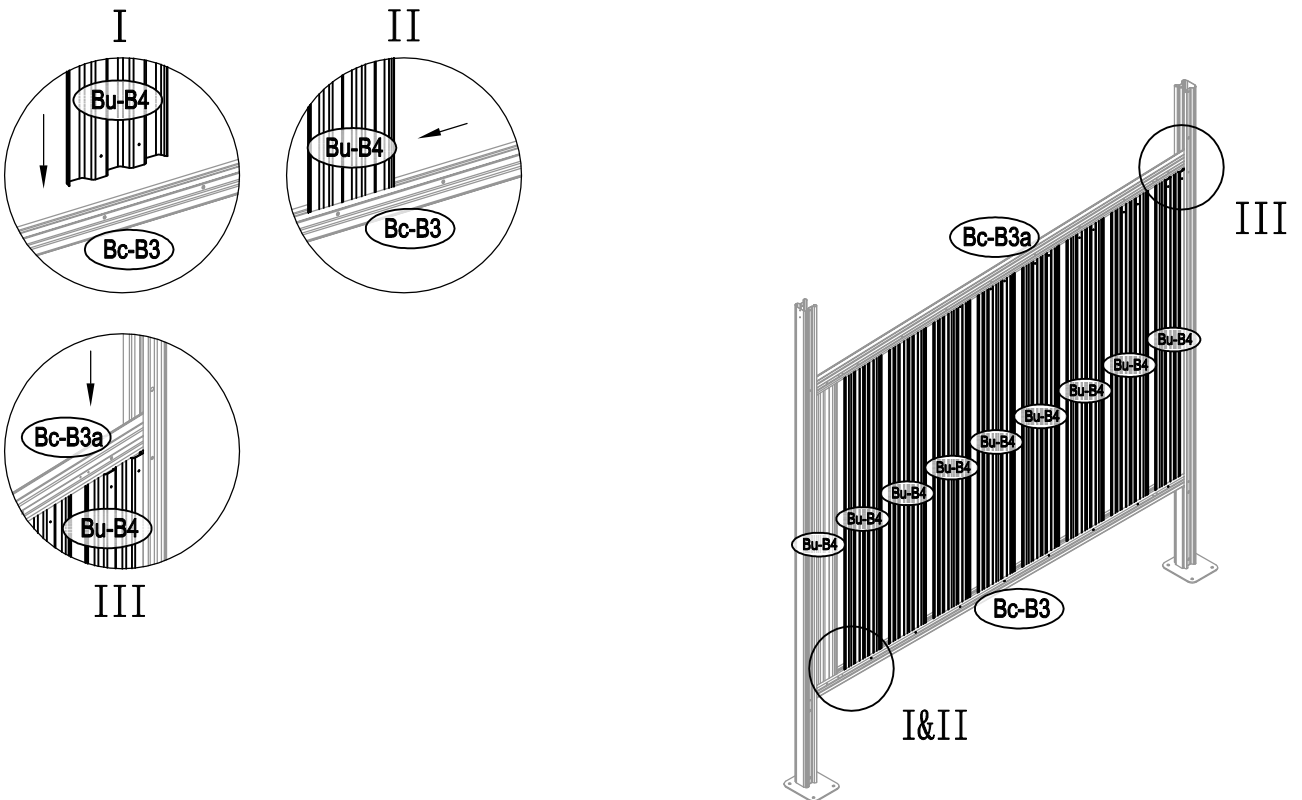

7

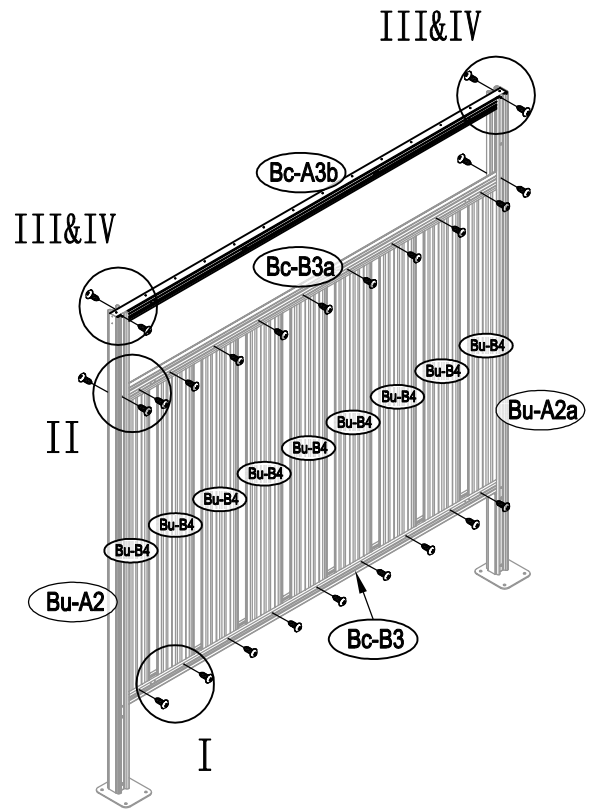
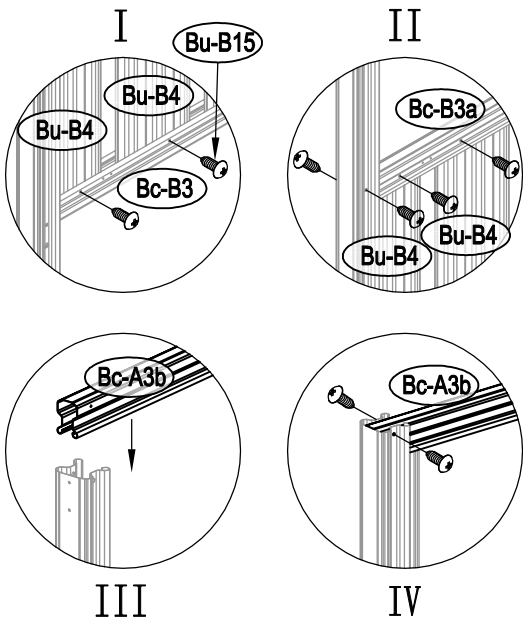

8

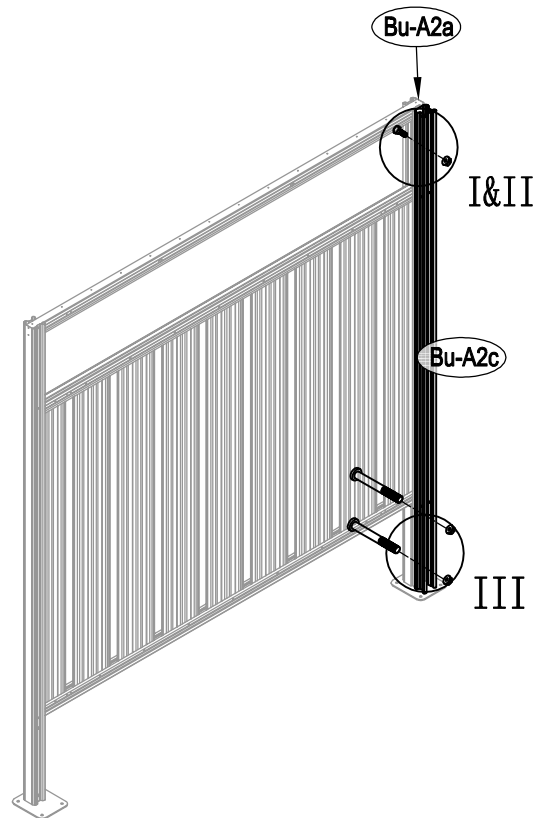
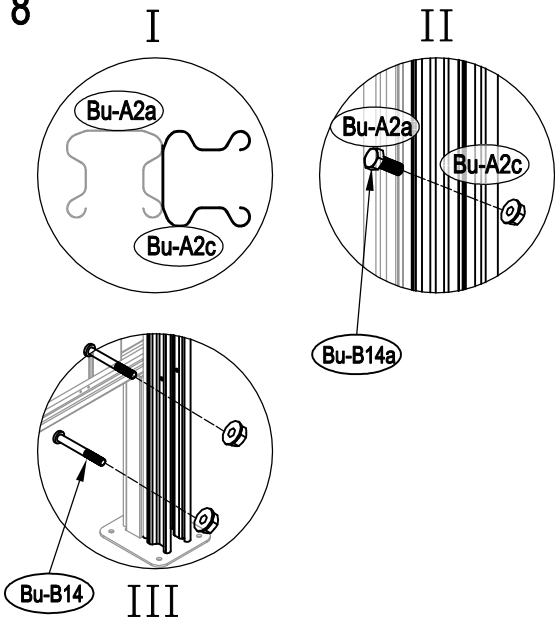

9

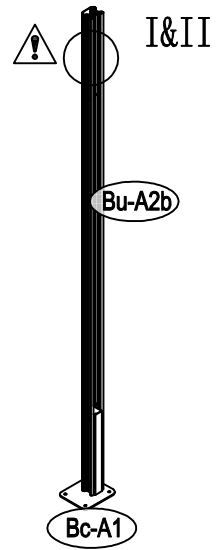
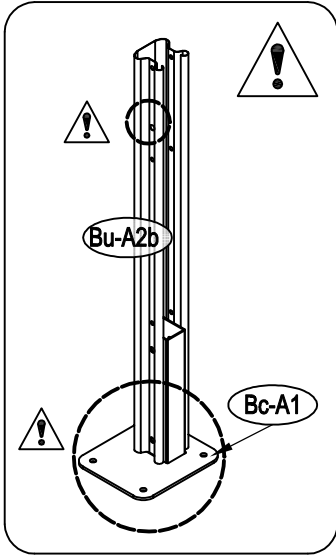
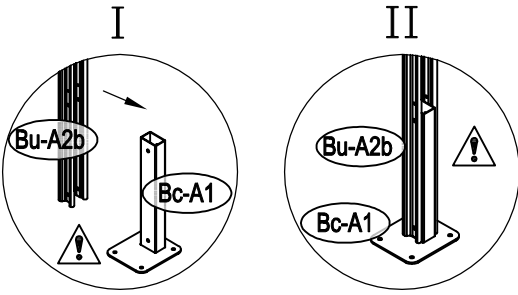

10

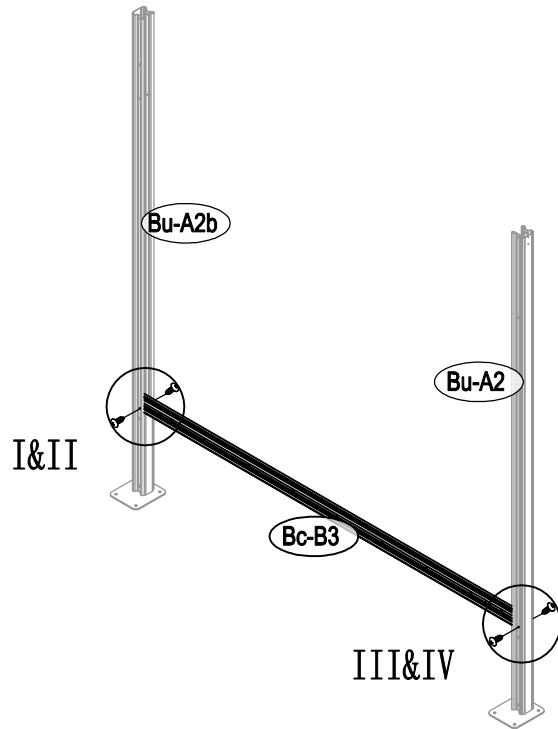
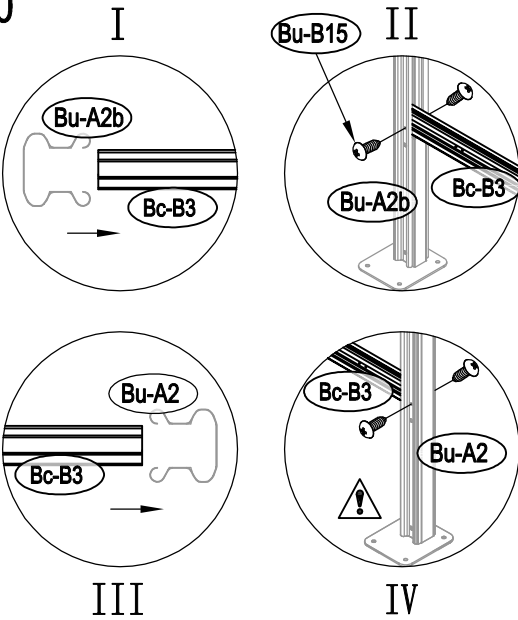

11

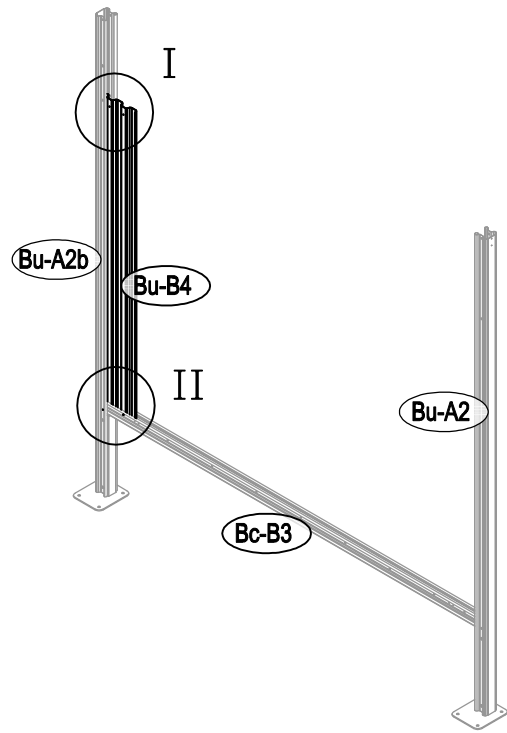
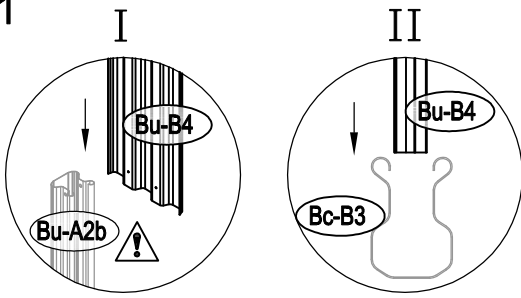

12

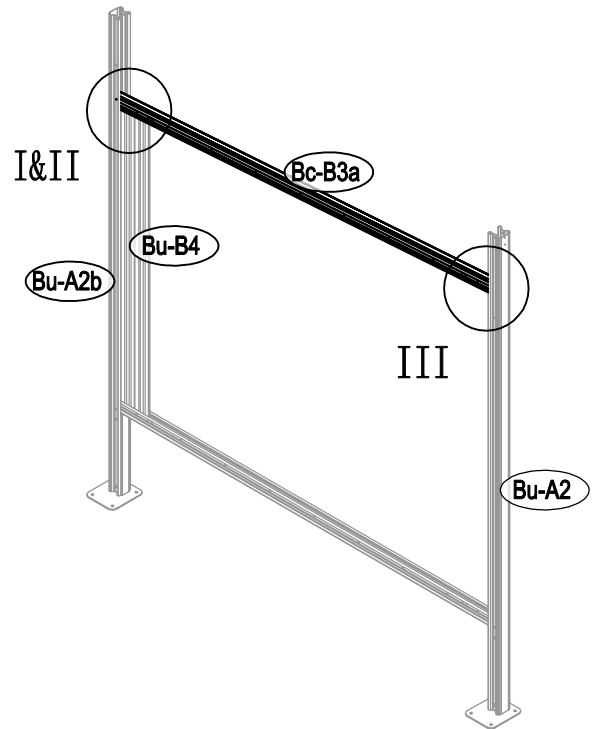
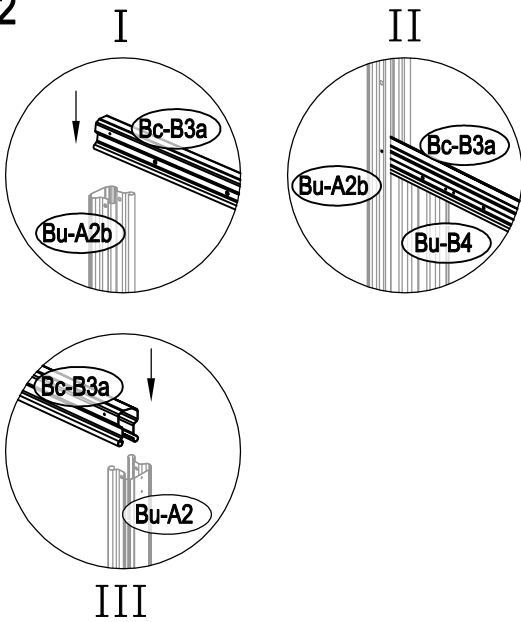

13

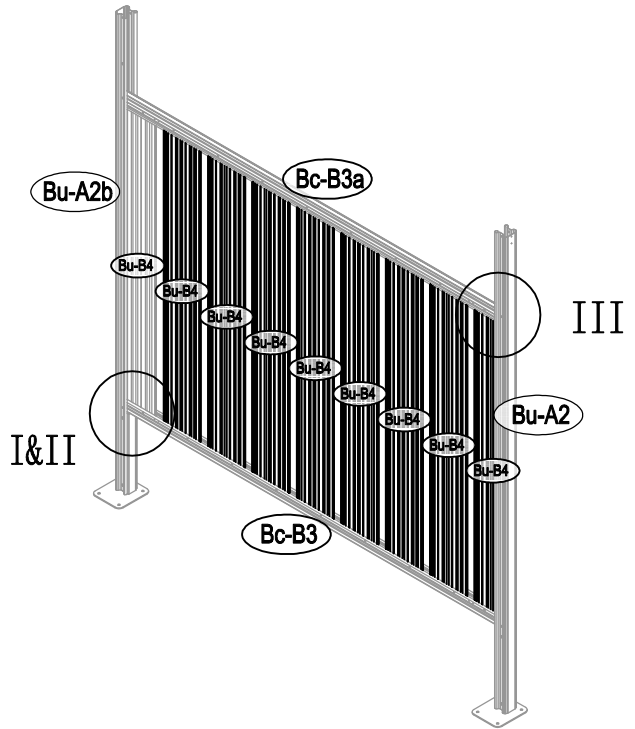
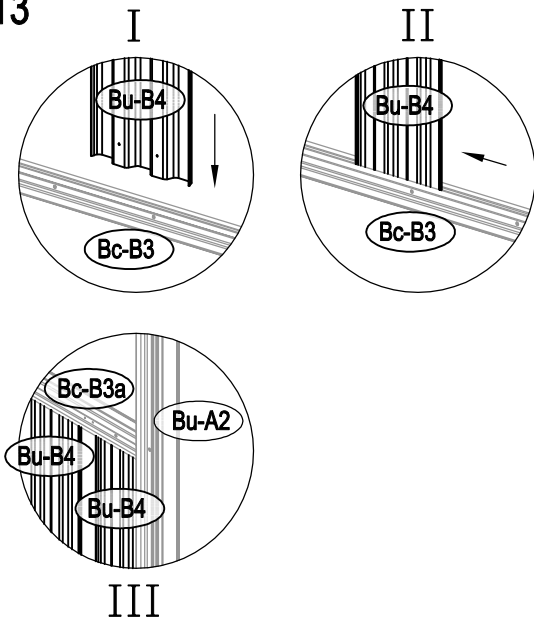

14

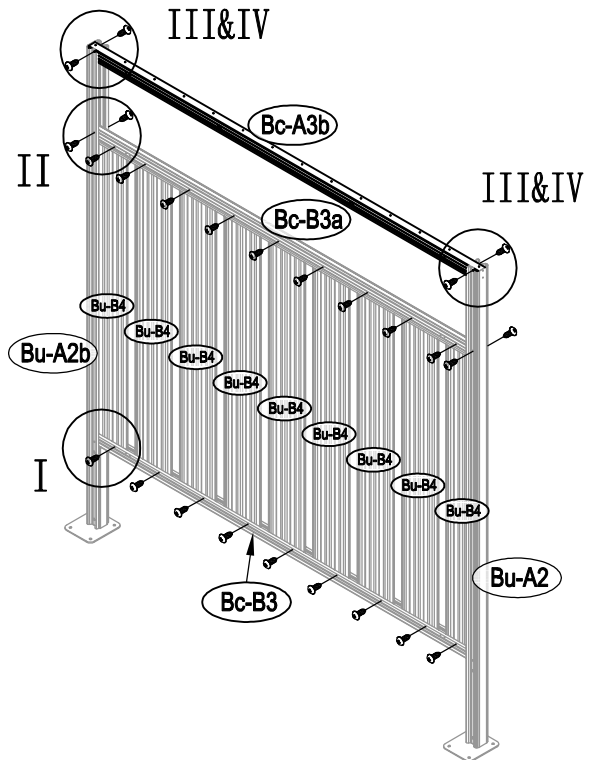
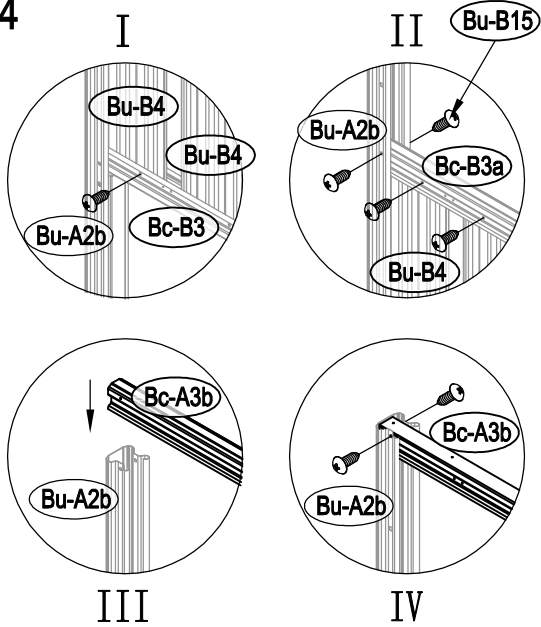

15

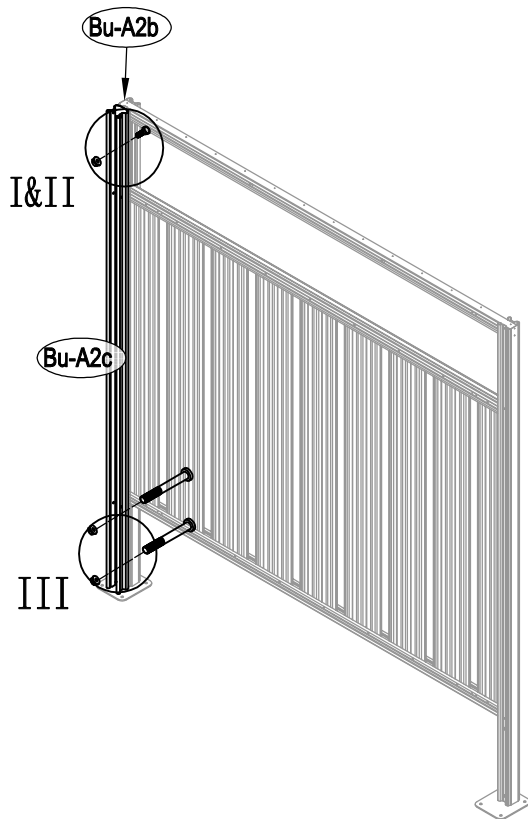
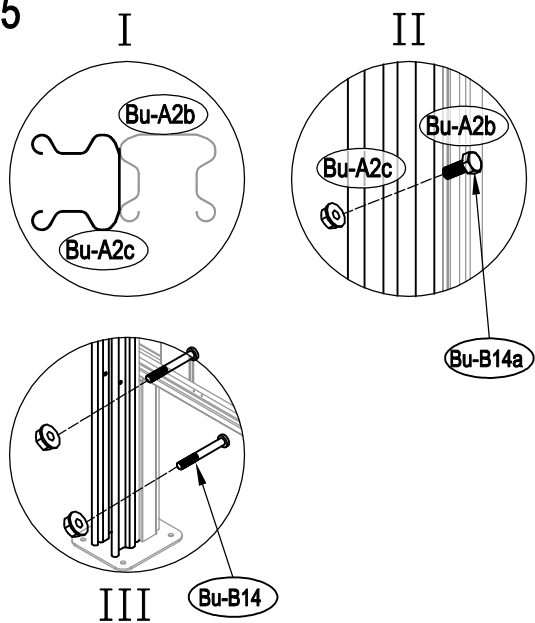

16

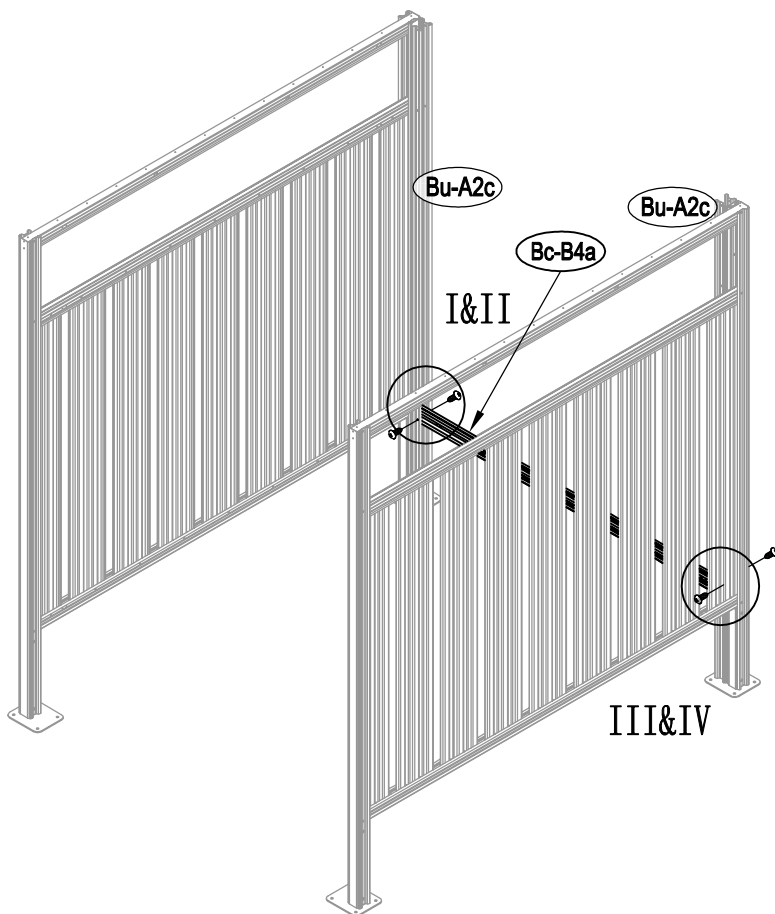
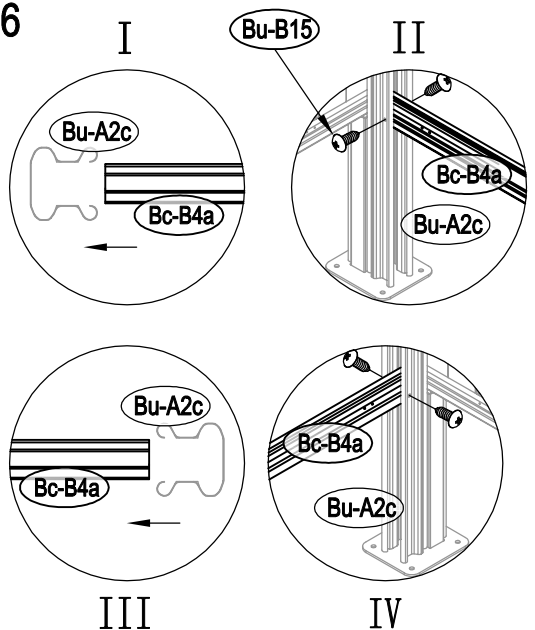

17

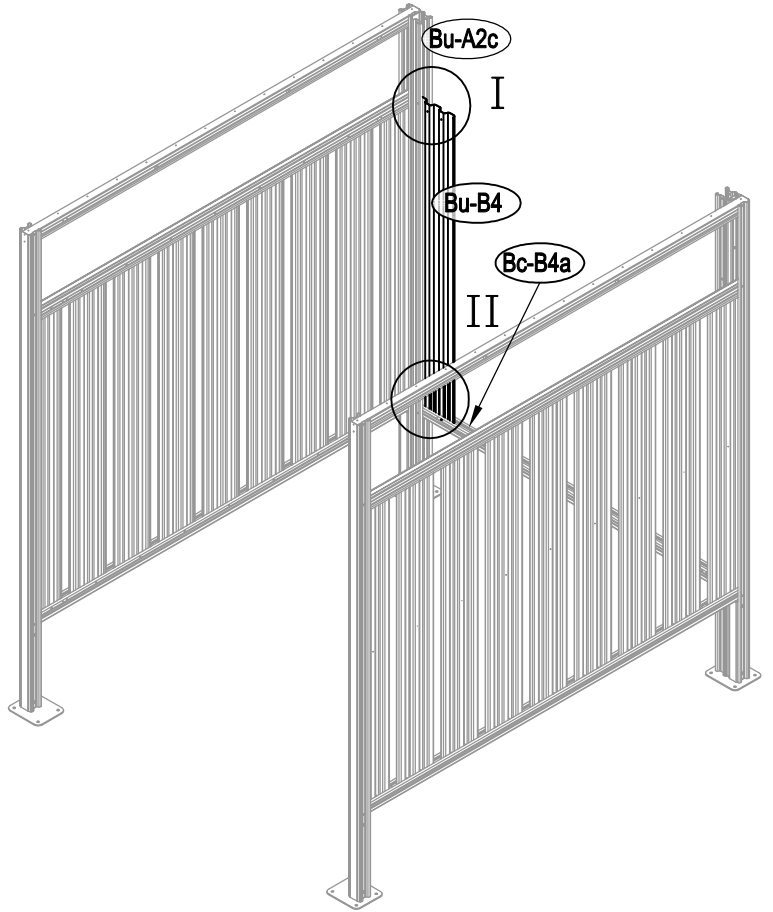
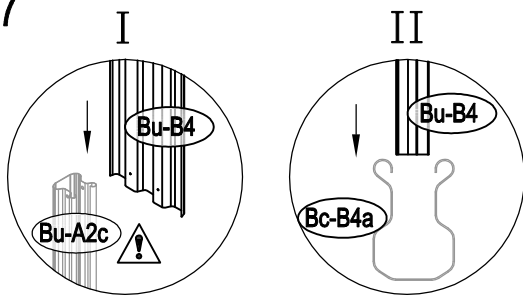

18

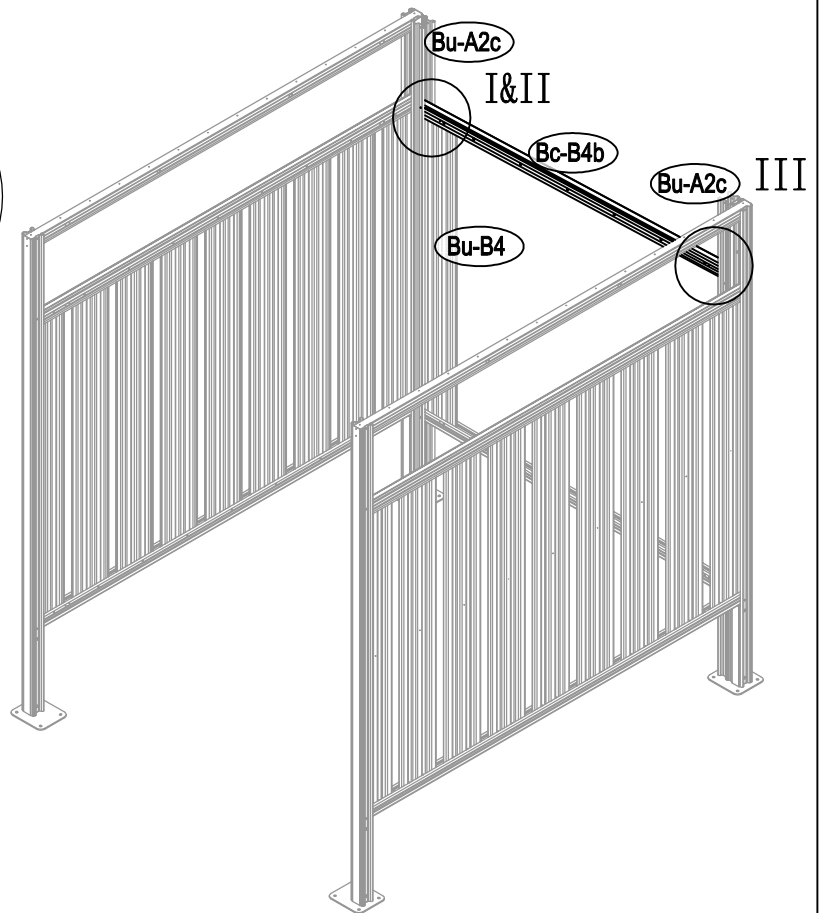
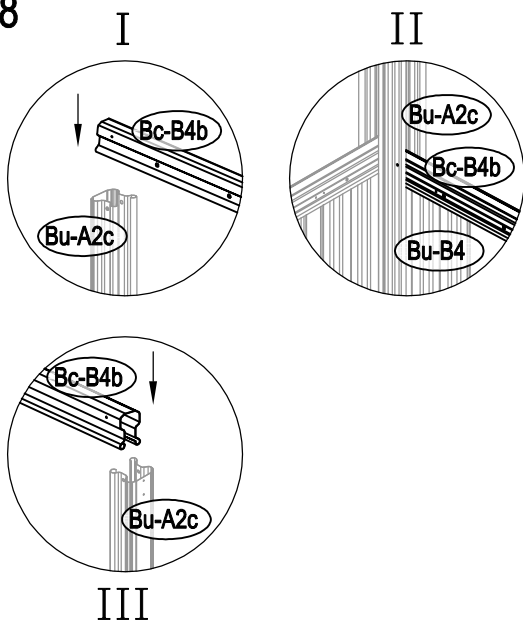

19

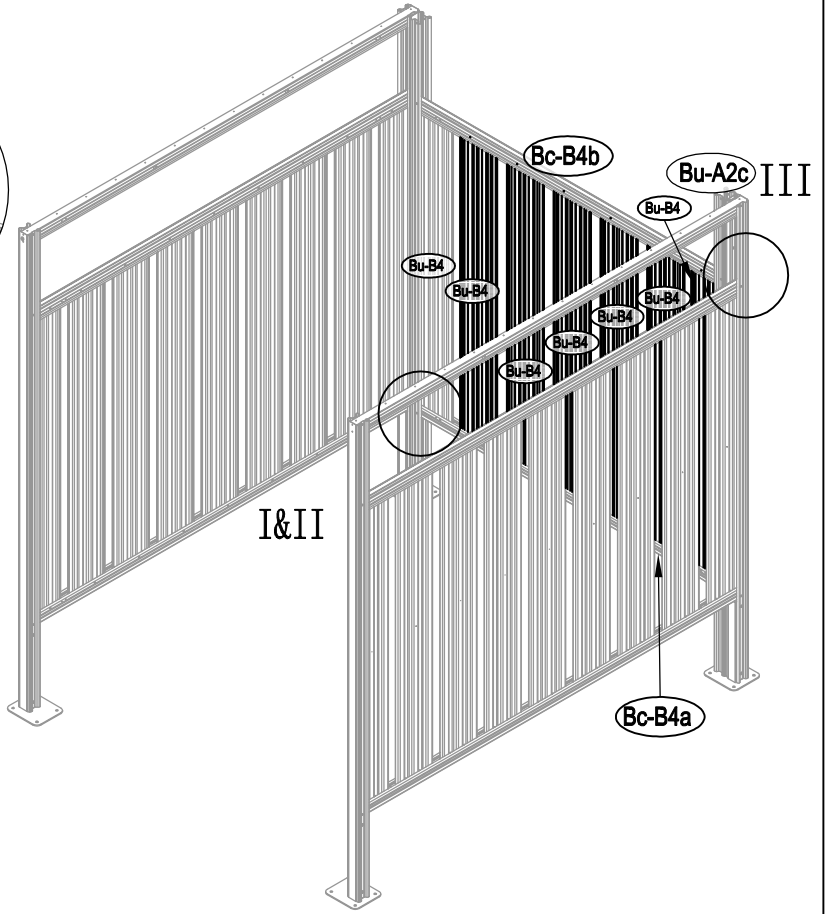
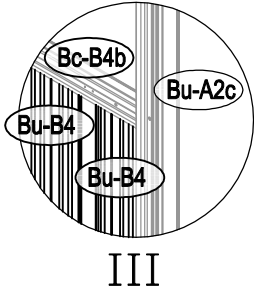
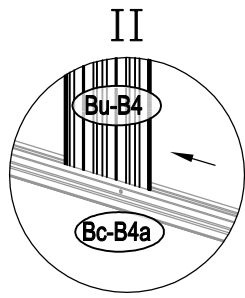
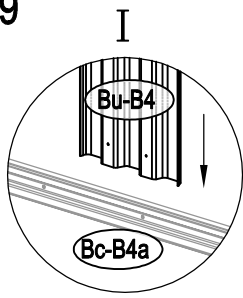

20

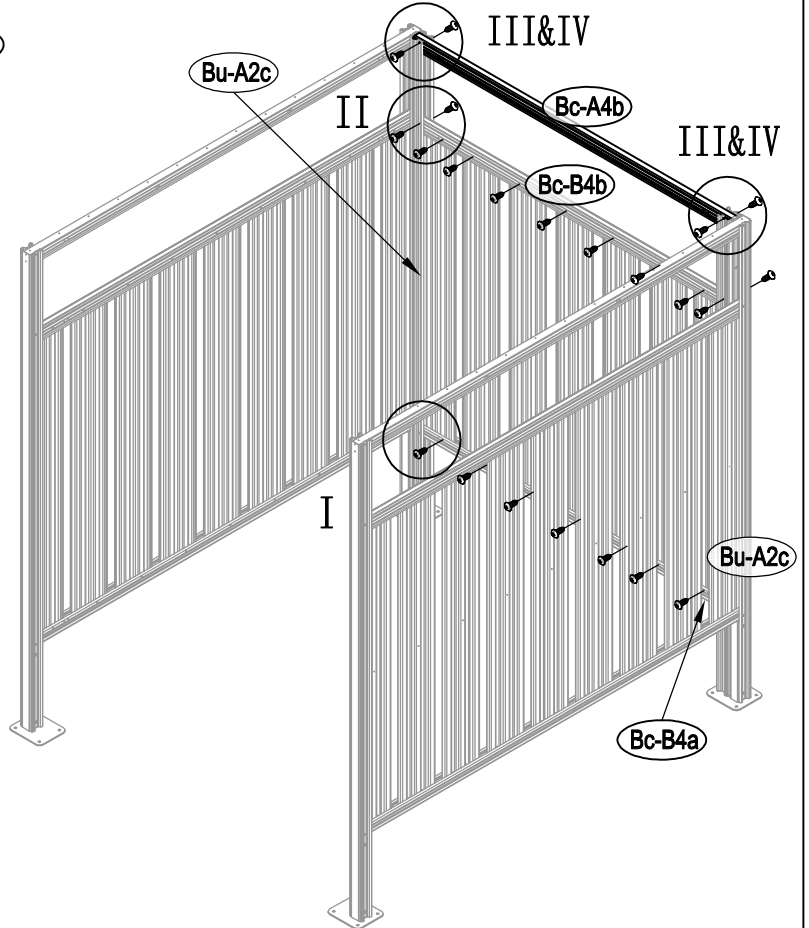
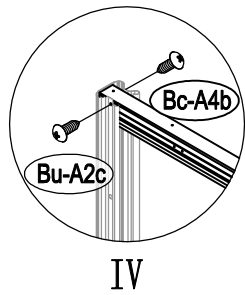
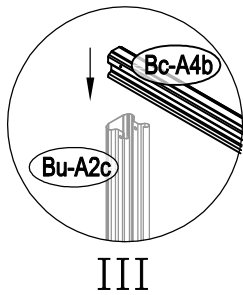
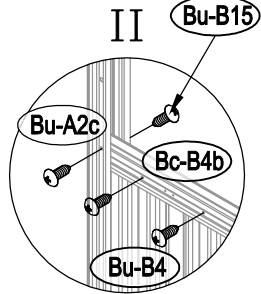
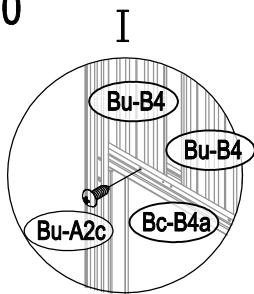

21

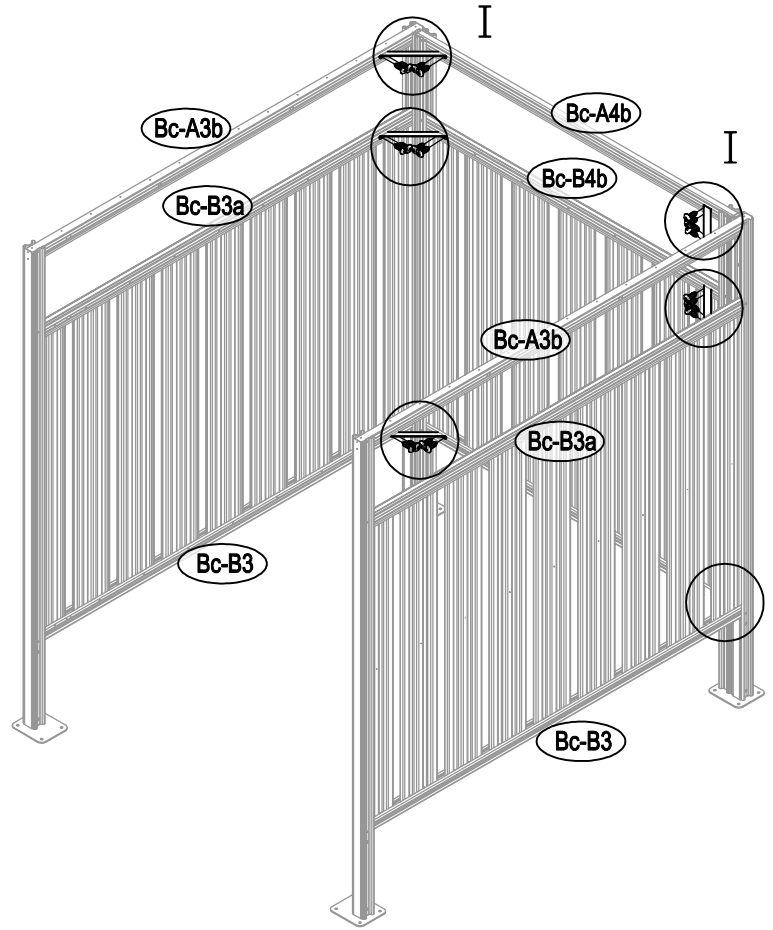
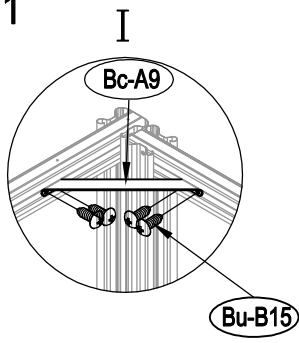

22

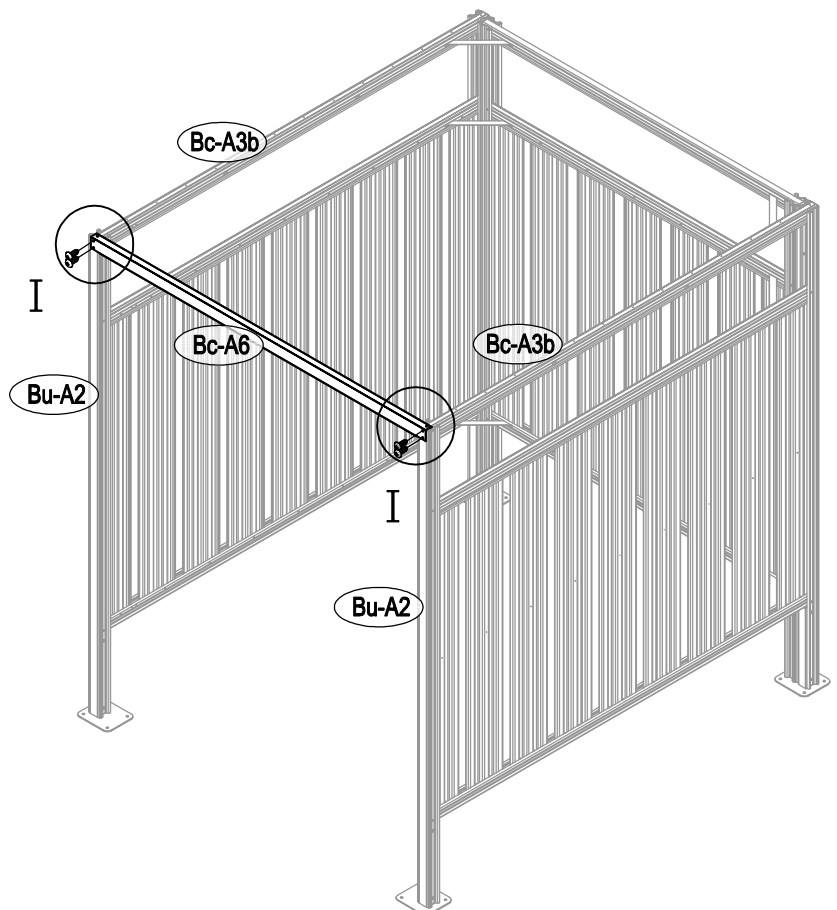
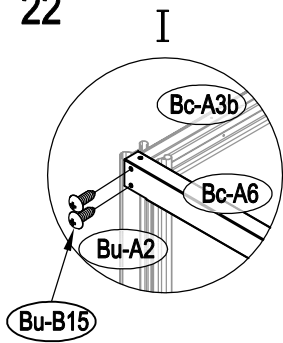

23

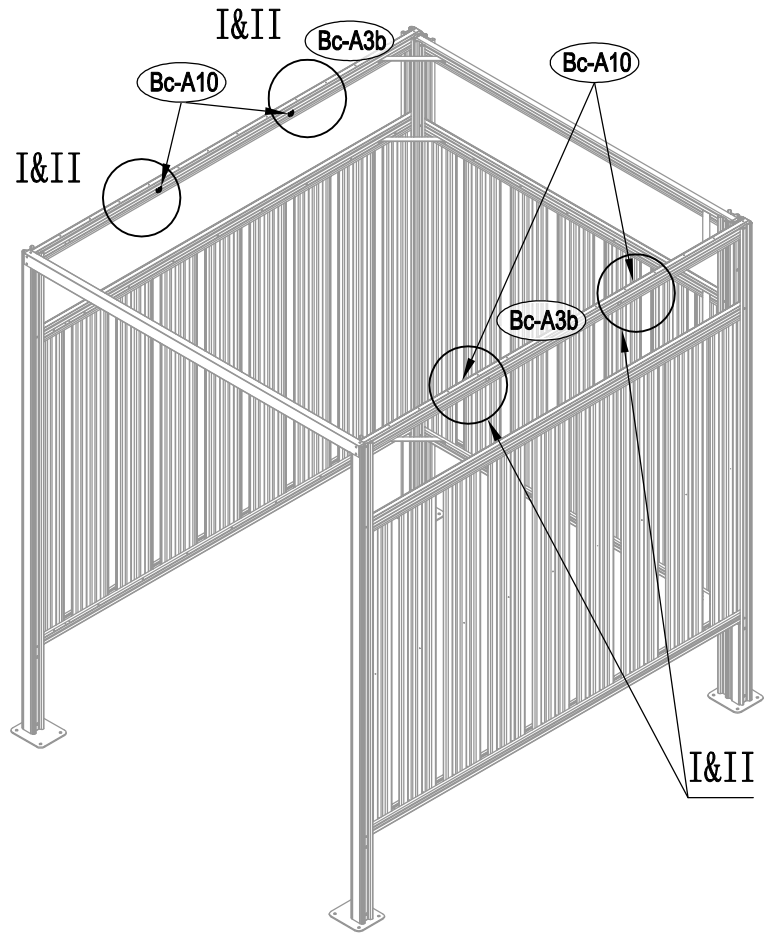
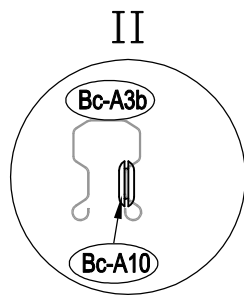
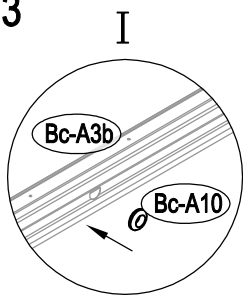

24

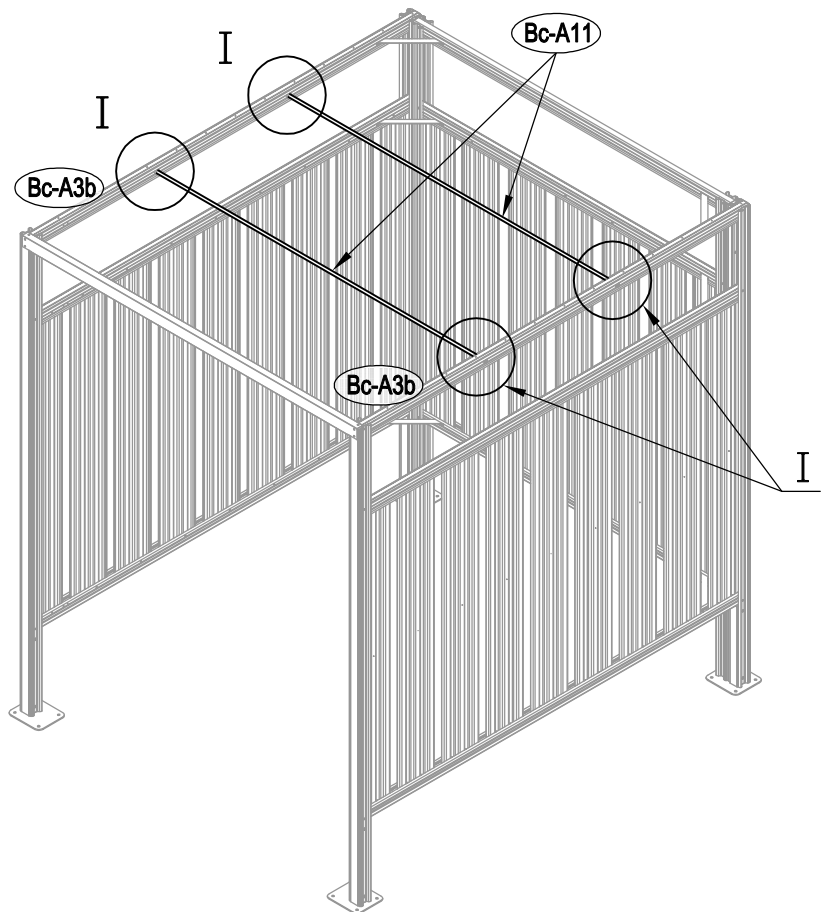
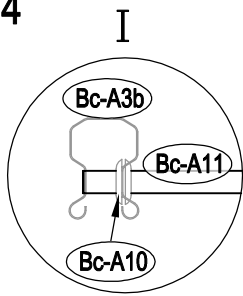

25

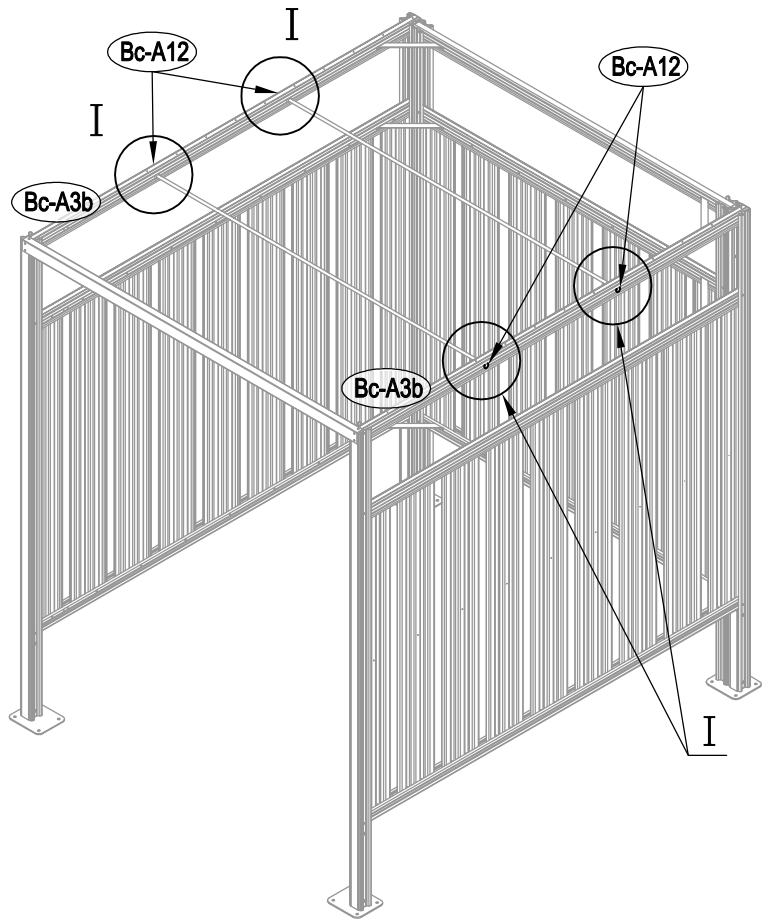
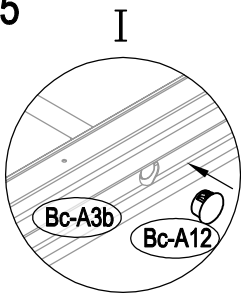

26

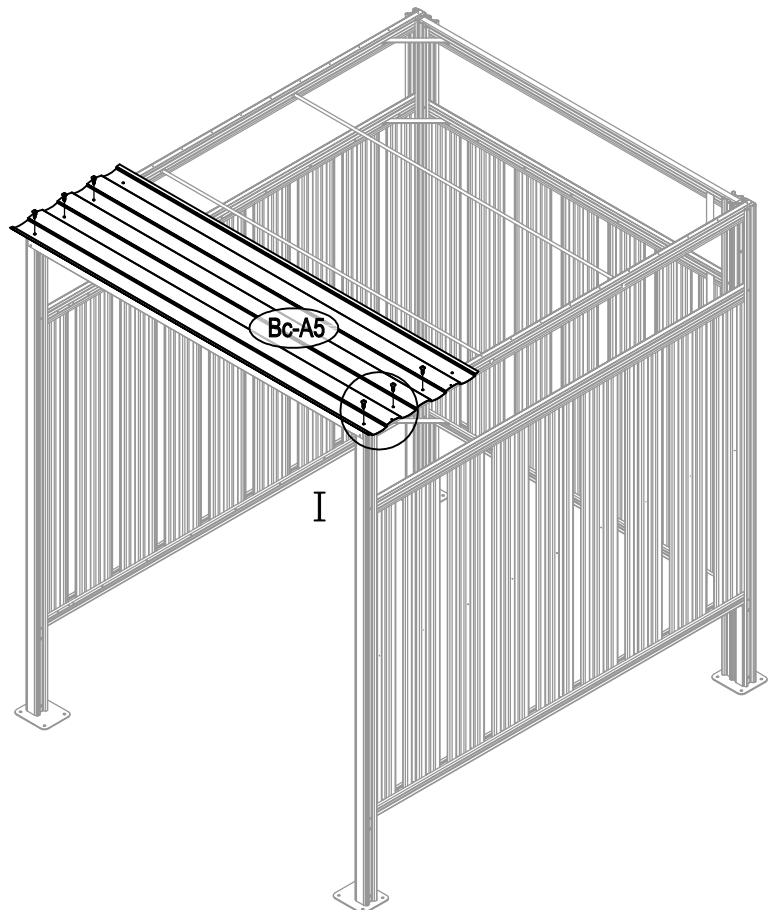
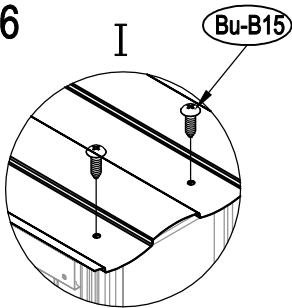

27

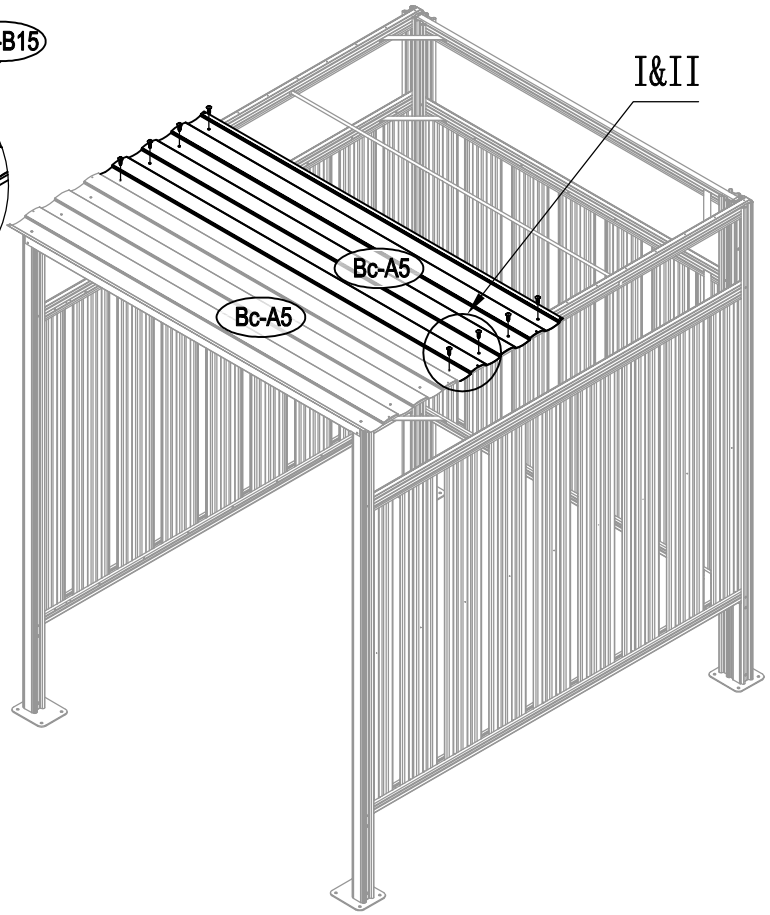
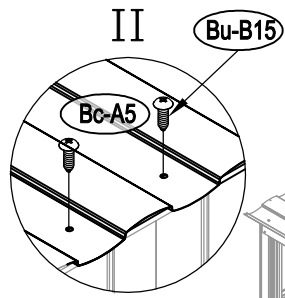
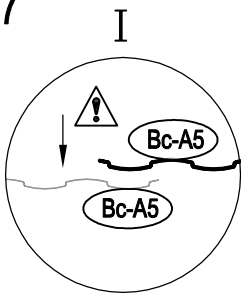

28

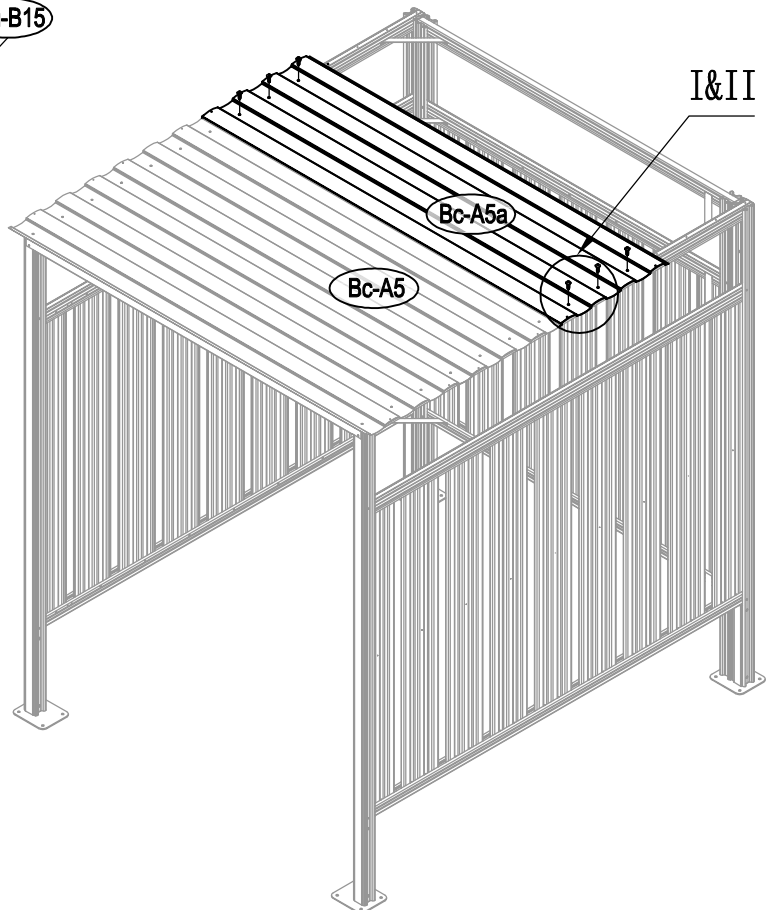
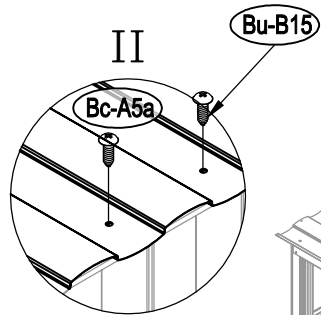
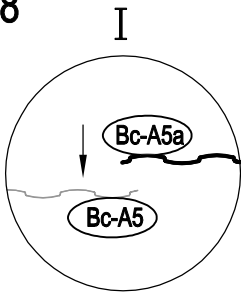

29

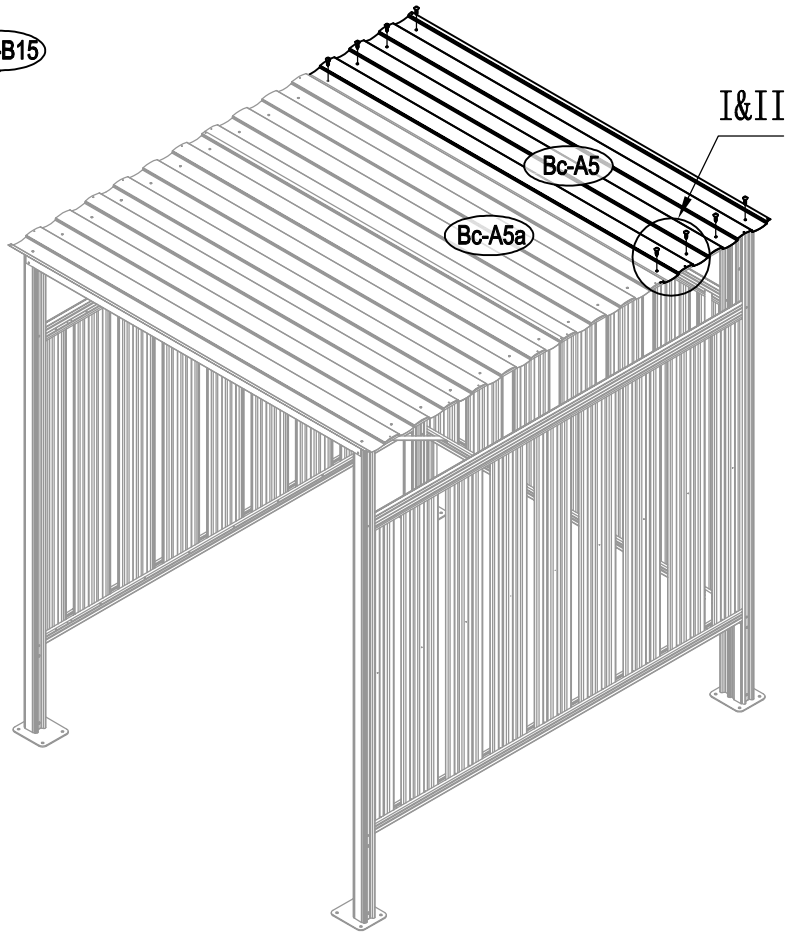
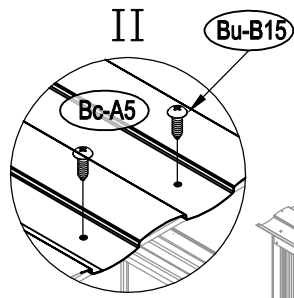
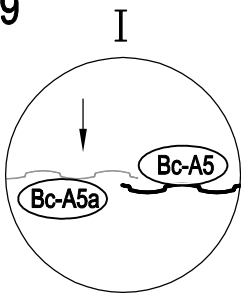

30

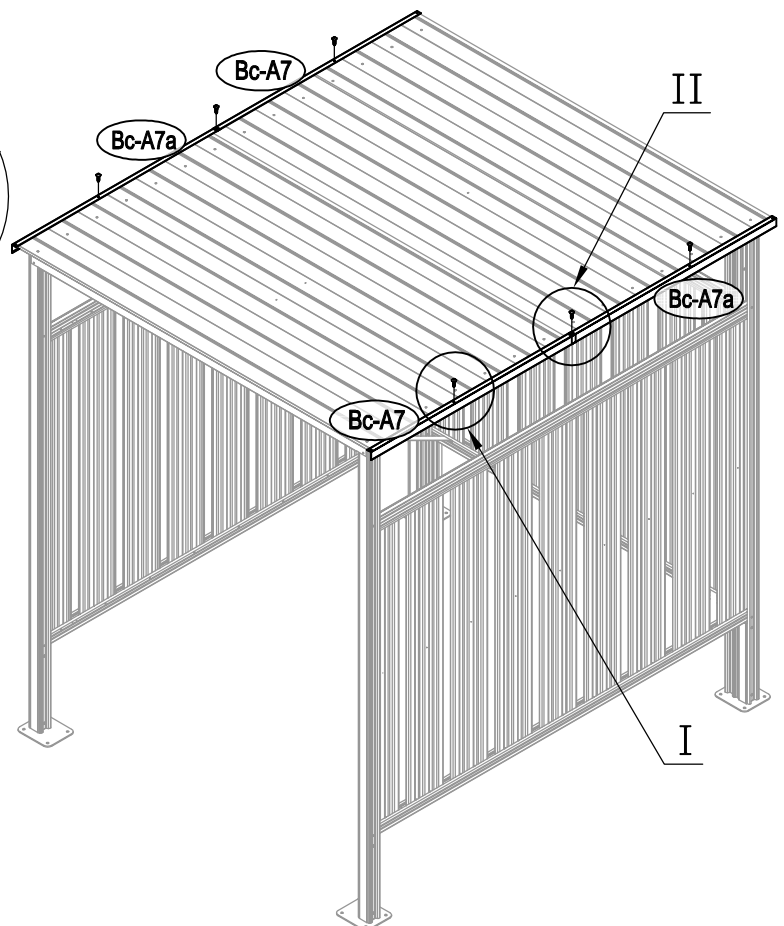
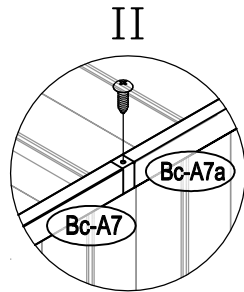
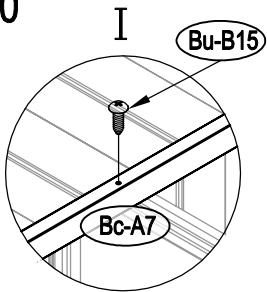

31

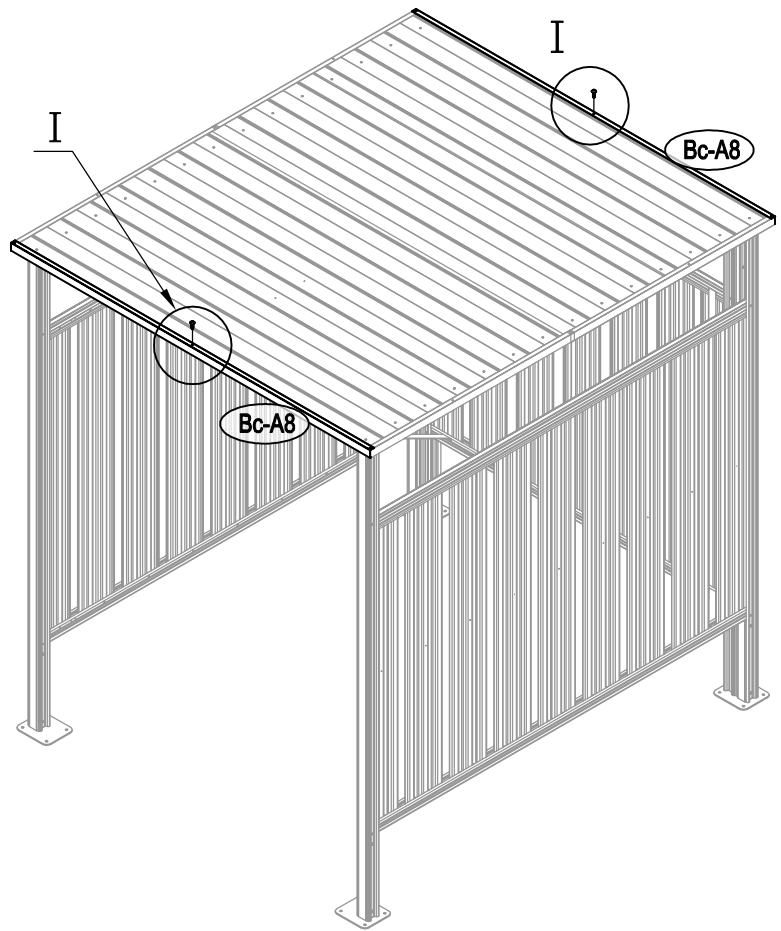
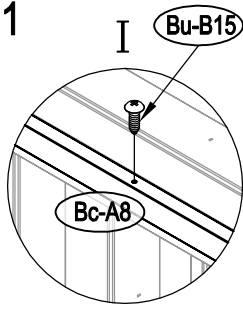

32

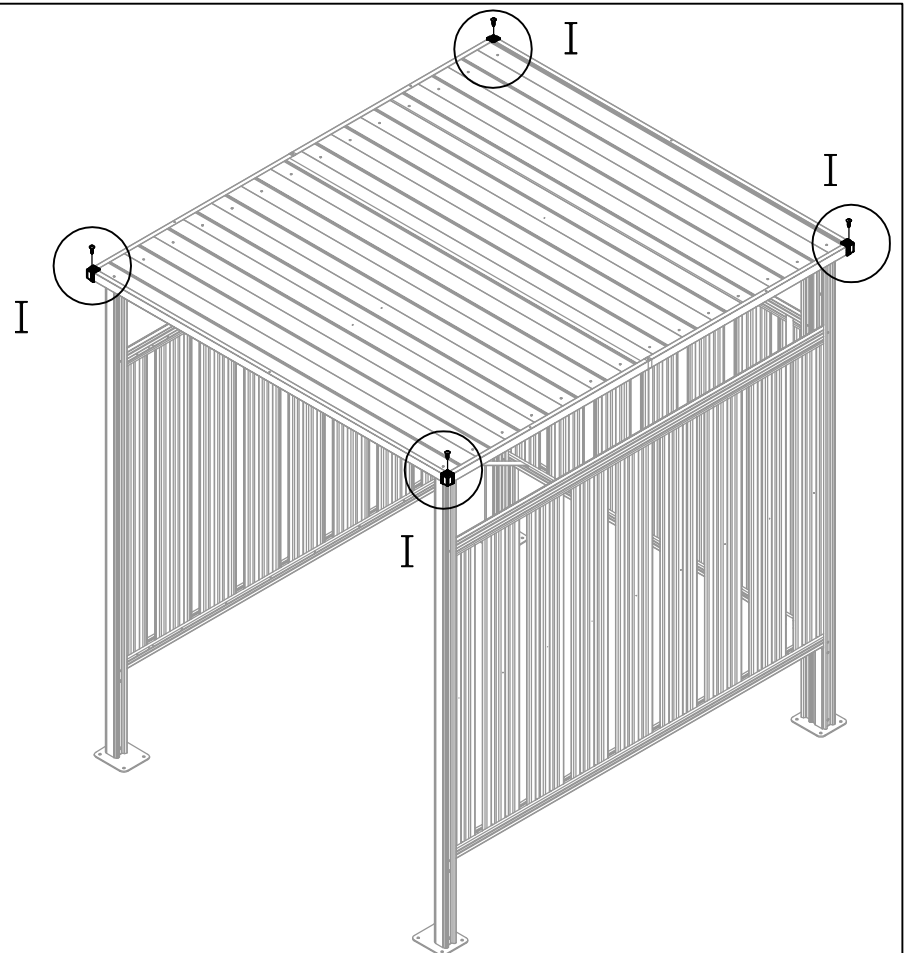
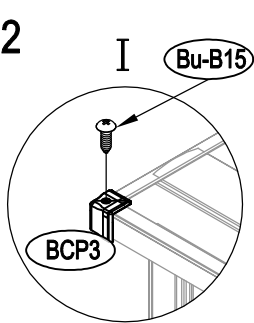

33

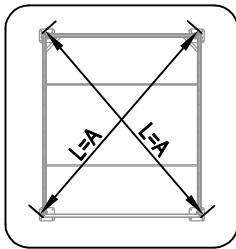
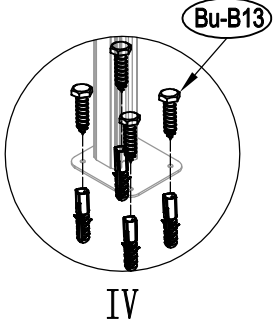
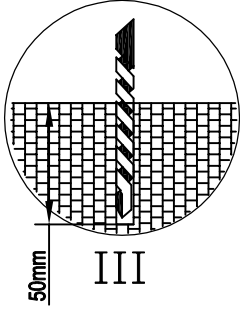
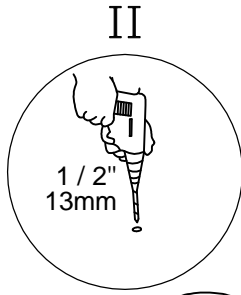
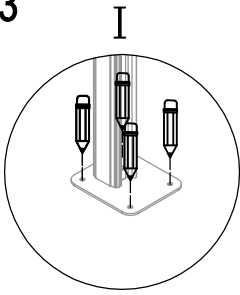

I&II&III&IV

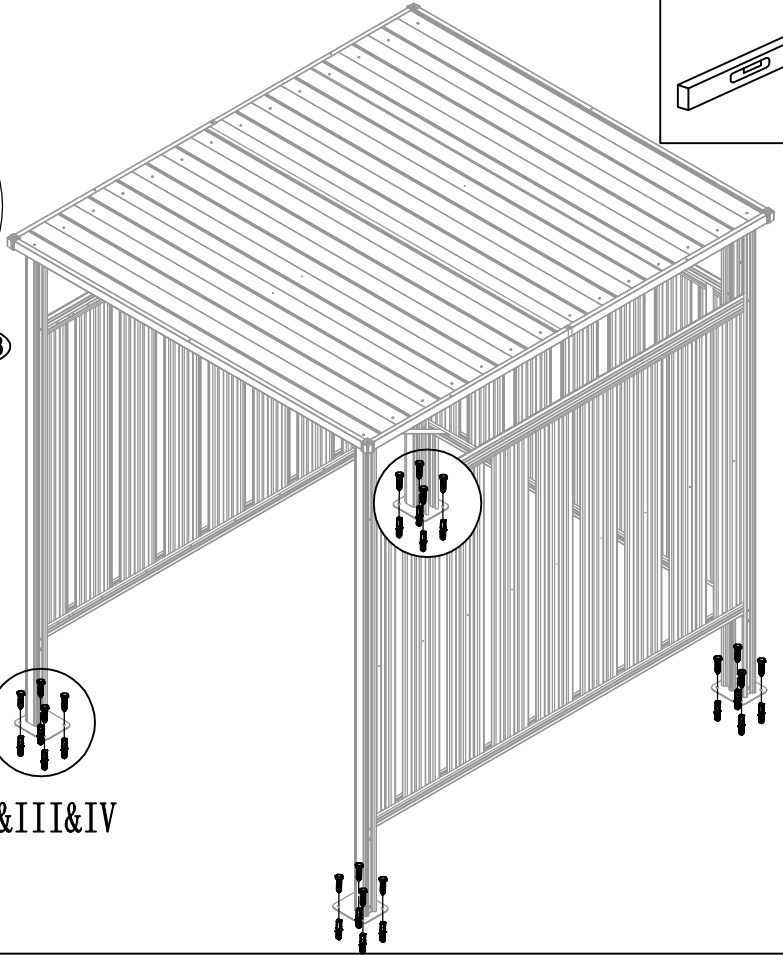
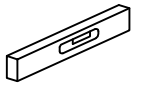

34

