

FEISTOS

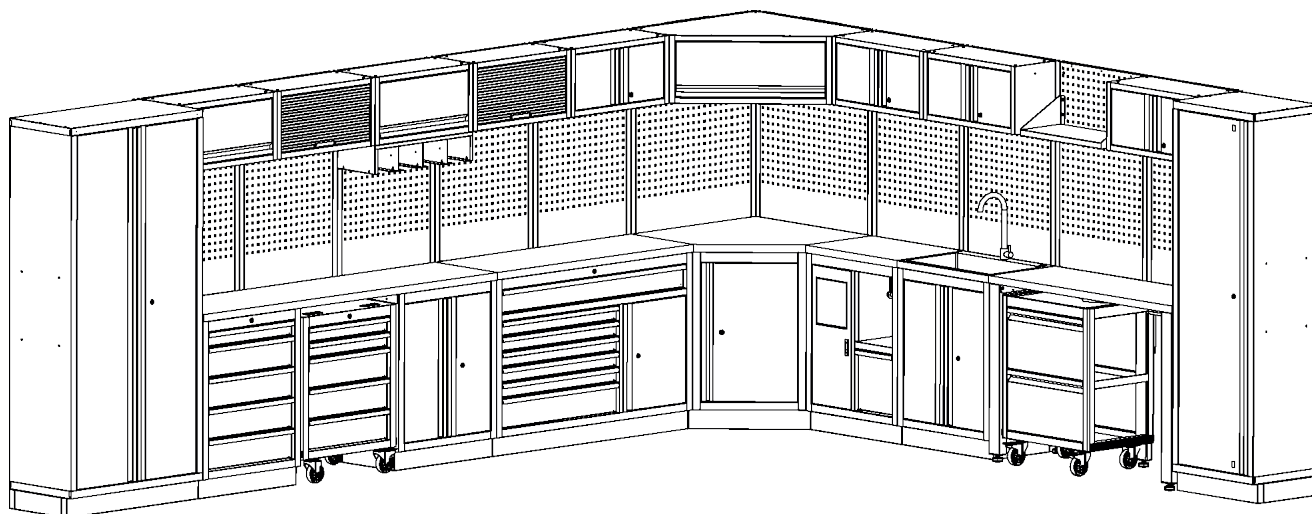

MONTAGE- & BETRIEBSANLEITUNG Kombi Werkstatteinrichtung



Warnung: Gefahr durch sehr hohes Gewicht!

Benutzen Sie zwei oder mehr Personen, um die Schränke und Spinde zu bewegen, zusammenzubauen oder zu installieren, um Rückenverletzungen zu vermeiden. Lassen Sie Kinder nicht unbeaufsichtigt in der Nähe von Schränken.



BEI FRAGEN, KONTAKTIEREN SIE UNSEREN KUNDENSERVICE:

50NRTH GmbH
Straßburgstraße 14-16
D-54516 Wittlich

service@50NRTH.com
+49 (0) 6571 95117-0

INDEX

Erforderliches Werkzeug	1
Arbeitsplatten - Belastbarkeit	2
Installationsmöglichkeiten	3
Höhenverstellbare Füße (Optionales Zubehör)	4
Installation Verbindungsstangen	5
Installation Lochwand	6
Zusammensetzen der Schränke	7
Schubladen entfernen	8
Installation der Arbeitsplatte	9
Verschrauben der Verbindungsstangen	10
Installation Oberschrank	11
Installation Eckschrank	12
Sicherheitshinweise	13

Erforderliche Werkzeuge

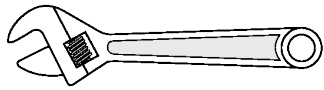

Universalschraubenschlüssel

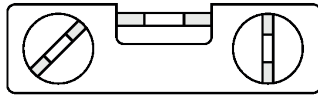

Wasserwaage

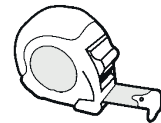

Maßband



Schraubenschlüssel



Sechskant Steckschlüsselsatz

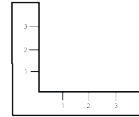

Winkel

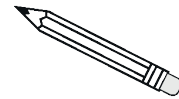

Stift

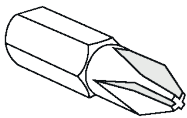

Pitzsatz

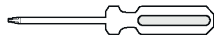

Schraubendrehersatz



Akkuschrauber



Bohrset

Zubehör

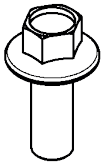

Sechskantschraube
(M6x16)



Mutter (M6)



Kunststoffabdeckung

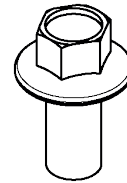

Sechskantschraube
(M8x16)

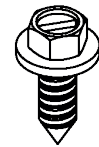

Schraube
(6x16)

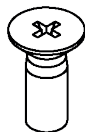

Senkschraube
(M6x16)

Arbeitsplatten

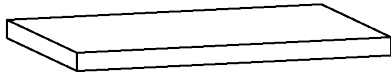

Arbeitsplatte 680 x 463 x 38mm

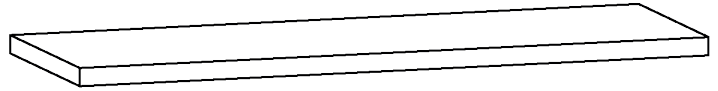

Arbeitsplatte 1.361 x 463 x 38mm

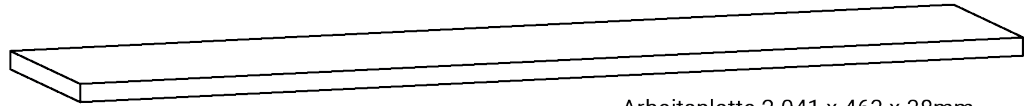

Arbeitsplatte 2.041 x 463 x 38mm

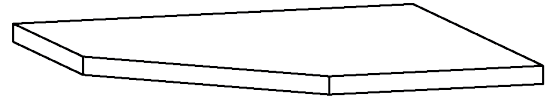

Eckarbeitsplatte 865 x 865 x 38mm

Belastbarkeit

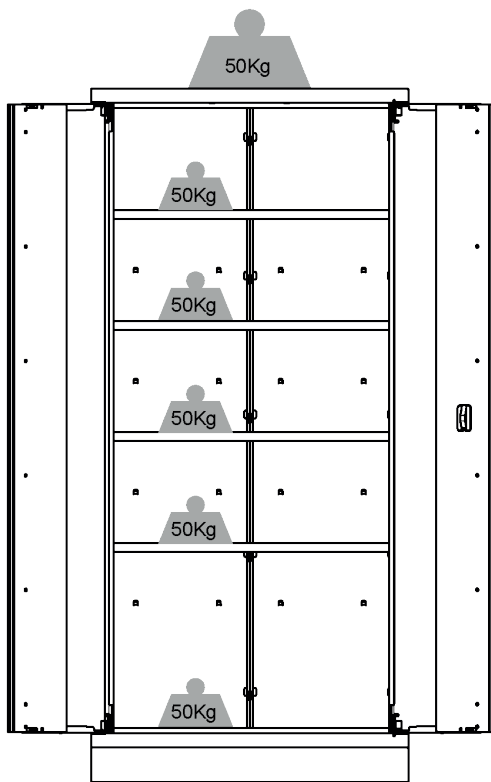

Flügeltürschrank Max
300 Kg

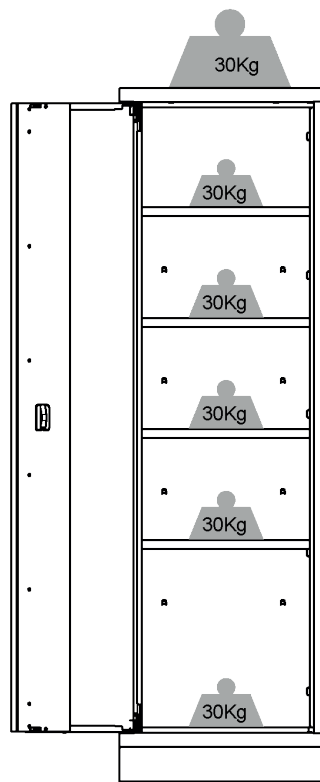

Hochschrank Max
180 Kg

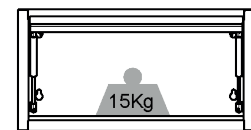

Oberschrank max
15 Kg

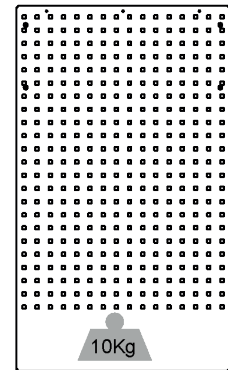

Lochwand Max
10 Kg

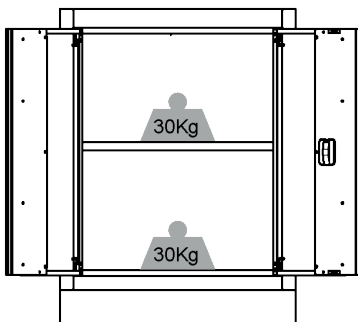

Unterschrank Max
60 Kg

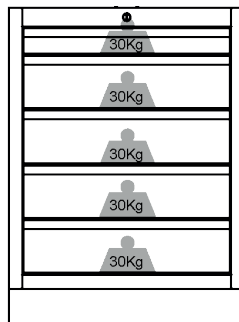

Schubladenschrank Max
90 Kg

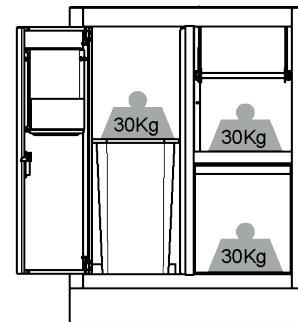

Unterschrank Max
90 Kg

Installationsmöglichkeiten



Wichtige Information: Bitte vor
Beginn der Installation lesen

- Die gezeigten Layouts sind nur Beispiele. Je nach Konfiguration können Schränke in einer Vielzahl unterschiedlicher Layouts zusammengestellt werden.
- Berücksichtigen Sie bei der Planung des Layouts vorhandene Steckdosen.

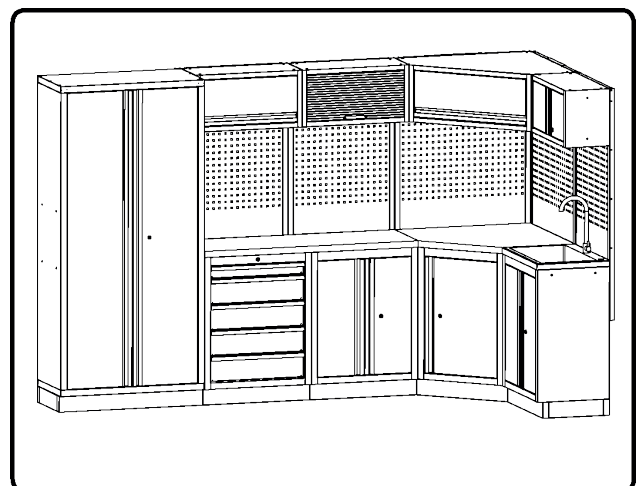
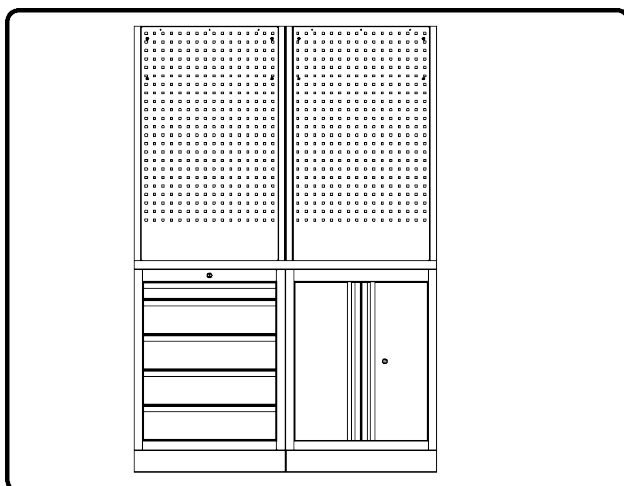
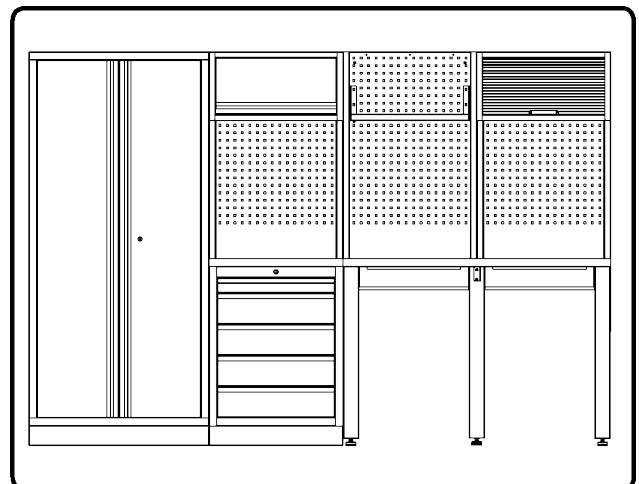
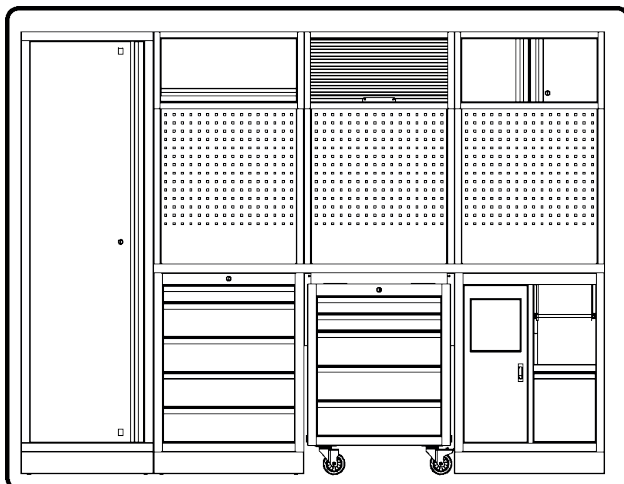
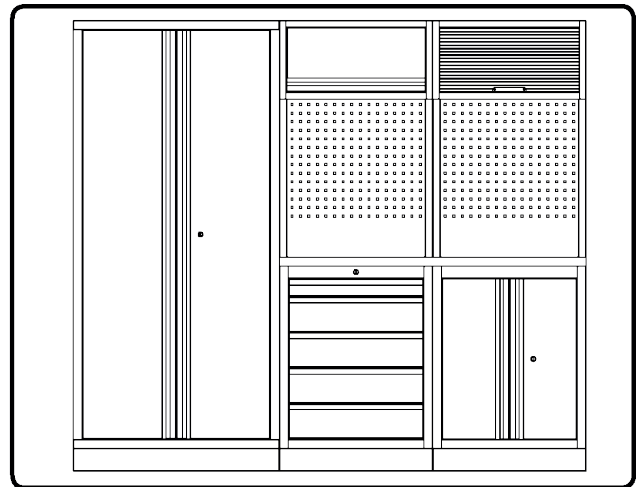

Installation höhenverstellbare Füße



Bringen Sie die OPTIONALEN höhenverstellbaren Füße an.

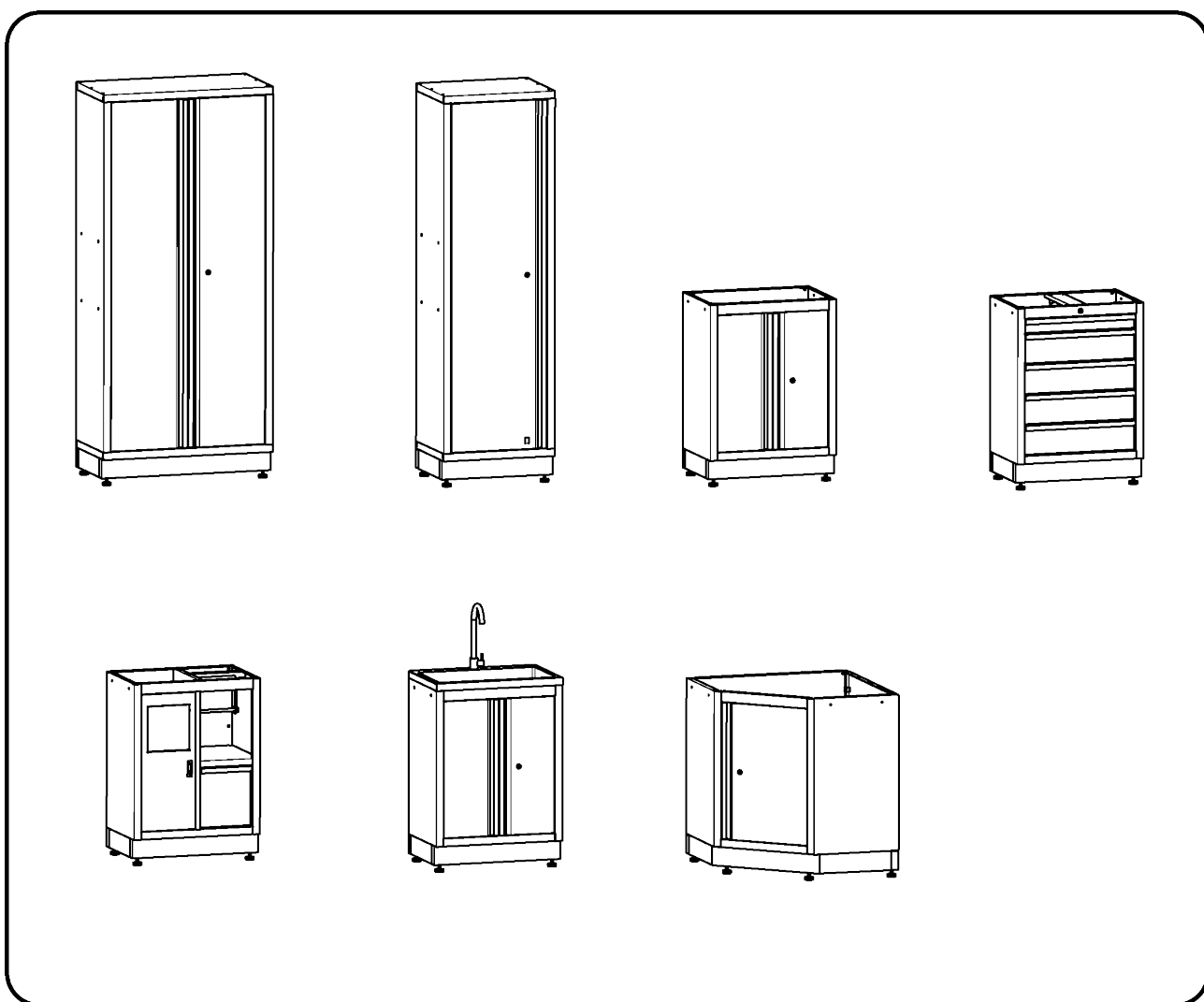
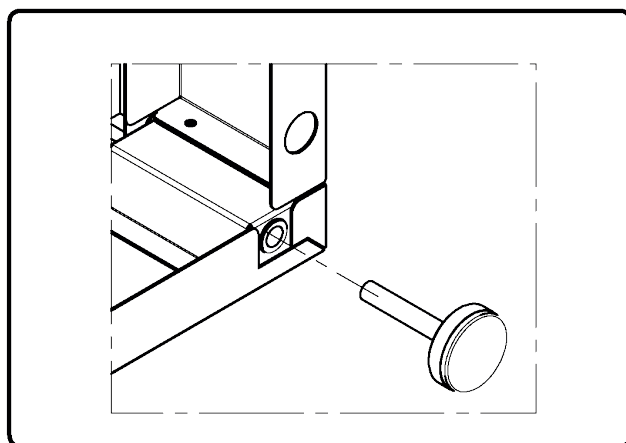
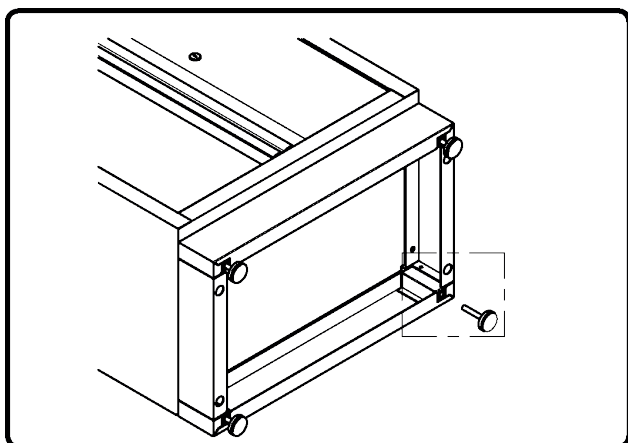

Installation Verbindungsstangen



Verwenden Sie folgendes Zubehör

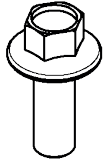

Sechskantschraube
(M6x16)

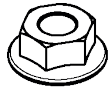

Mutter
(M6)

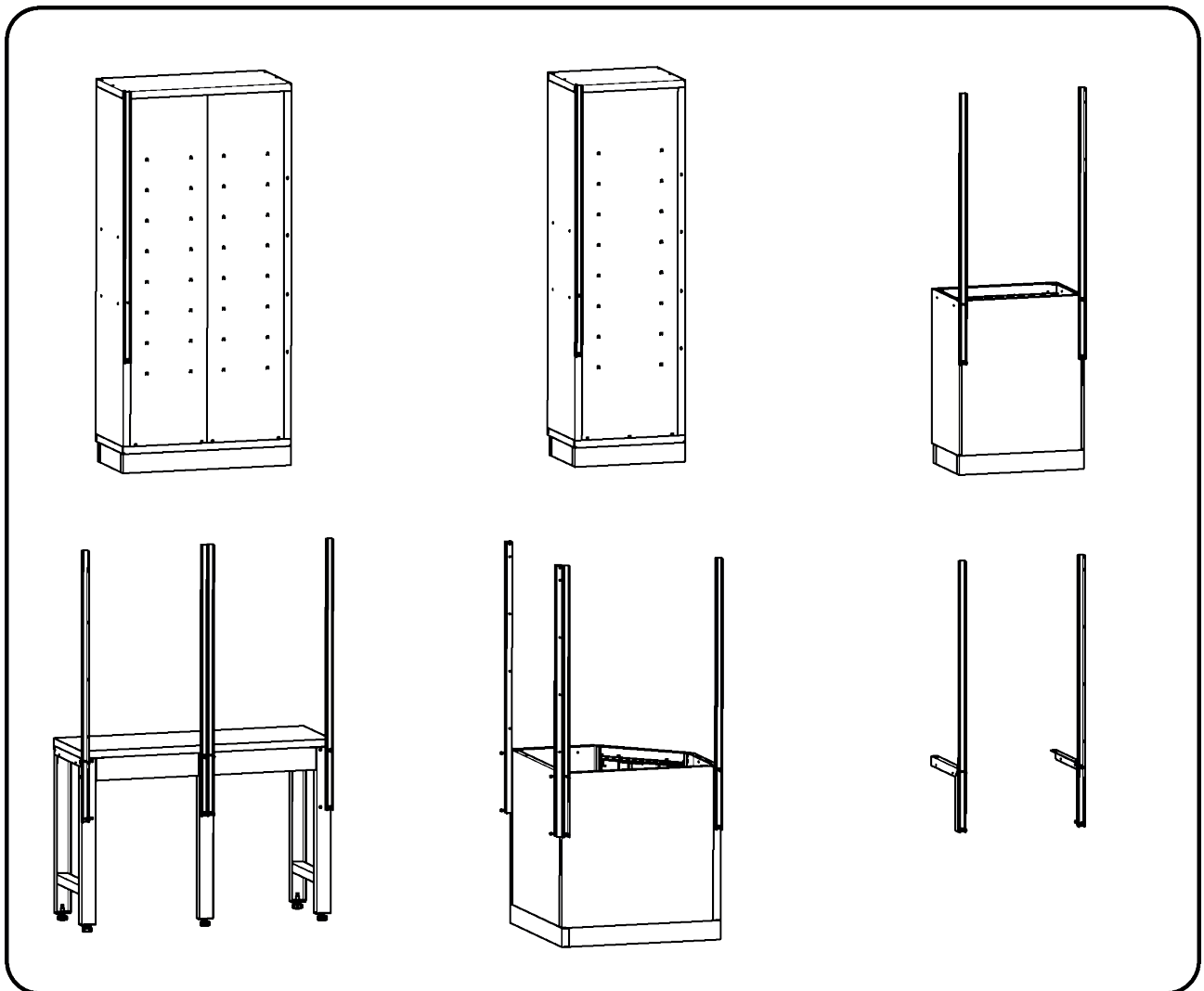
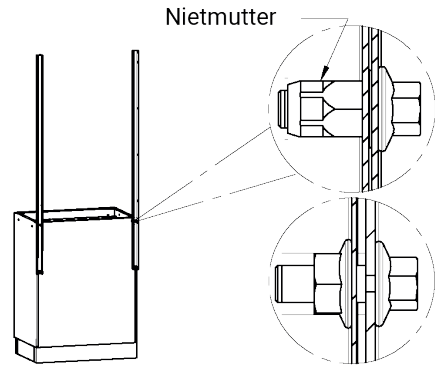

Installation Lochwand



Verwenden Sie folgendes Zubehör

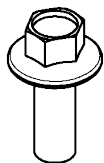

Sechskantschraube
(M6x16)



Mutter
(M6)

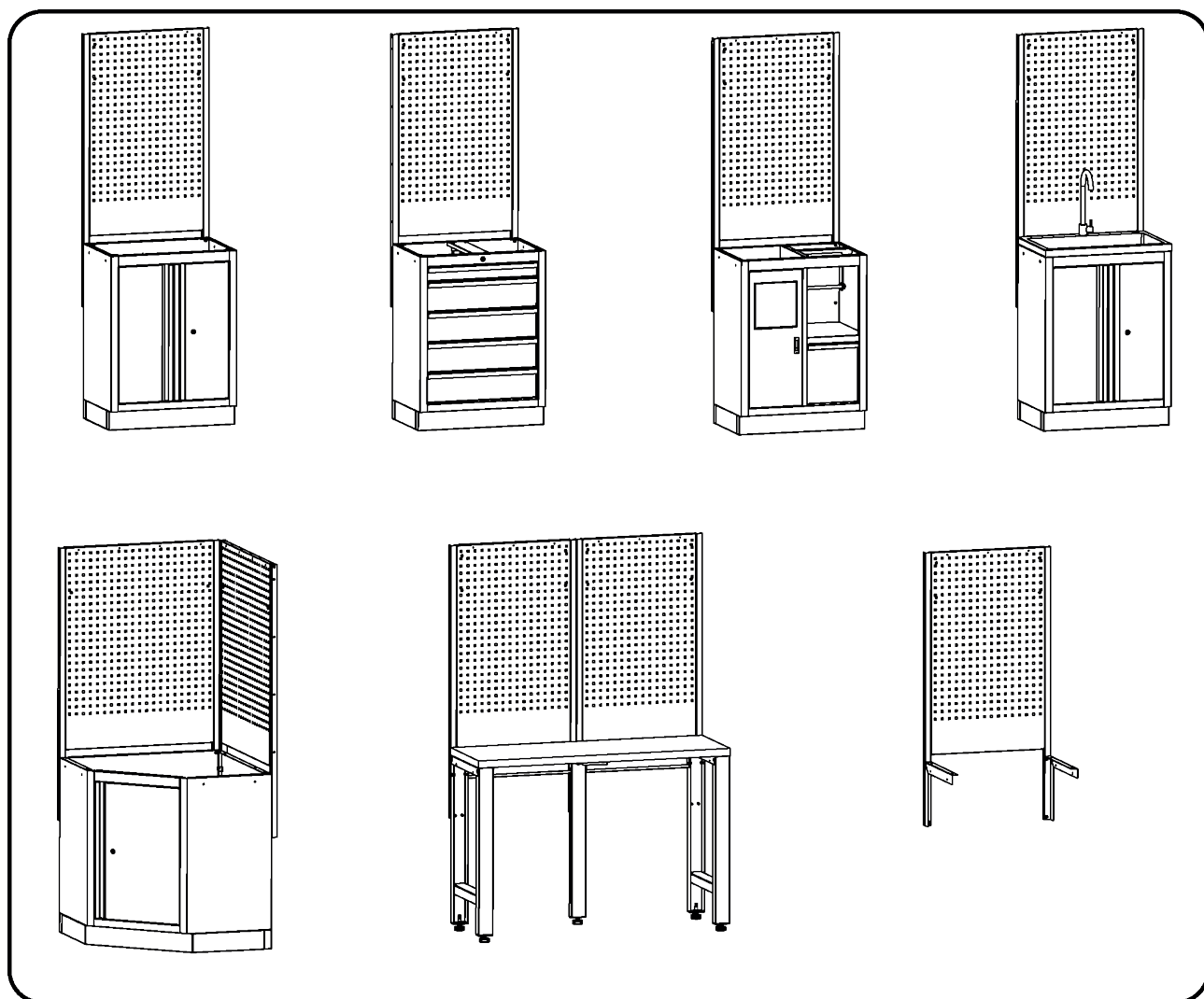
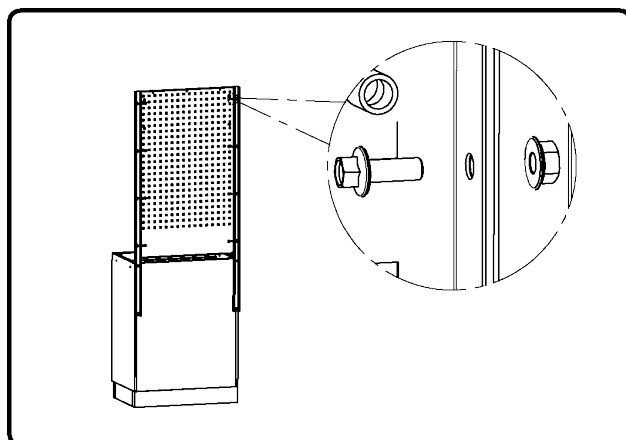

Installation Verbindungsstangen

Positionieren und befestigen Sie die restlichen Schränke an der Wand. Installieren Sie die Schränke einzeln. Bitte stellen Sie die OPTIONALEN höhenverstellbaren FüÙe eben auf den Boden ein.



Verwenden Sie folgendes Zubehör

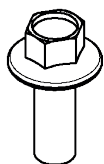

Sechskantschraube
(M6x16)



Mutter
(M6)

Bringen Sie den Unterschrank an.

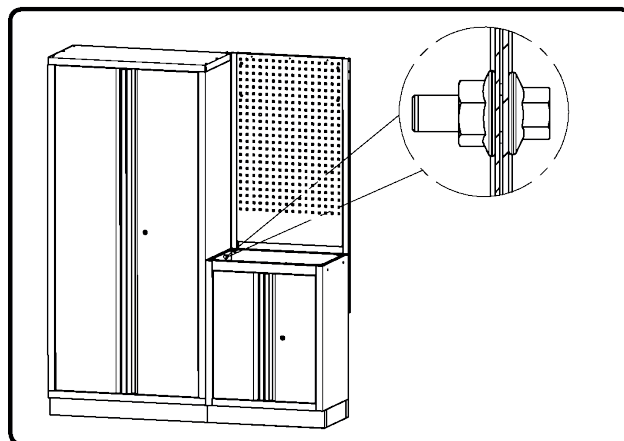

Befestigen Sie die zusammen
gesetzten Schränke

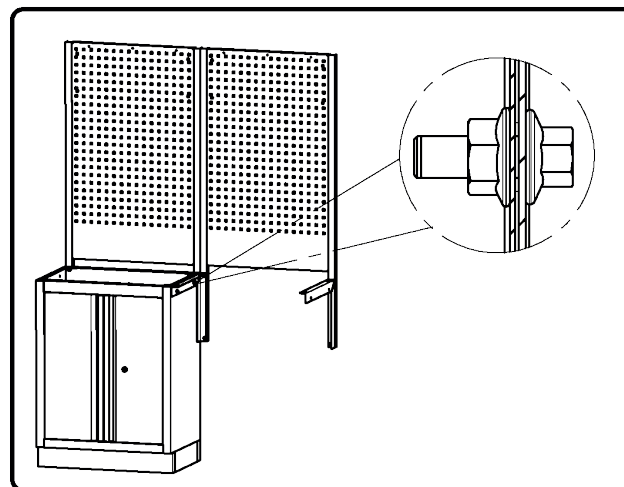
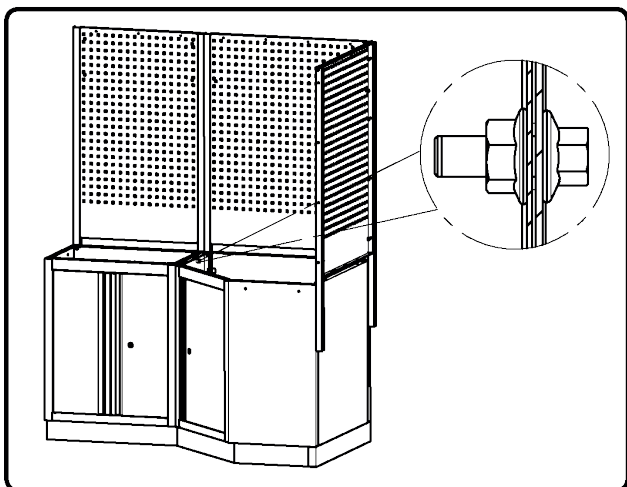
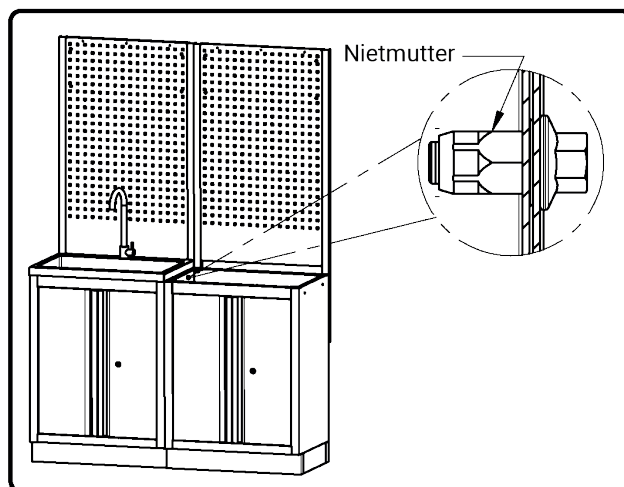
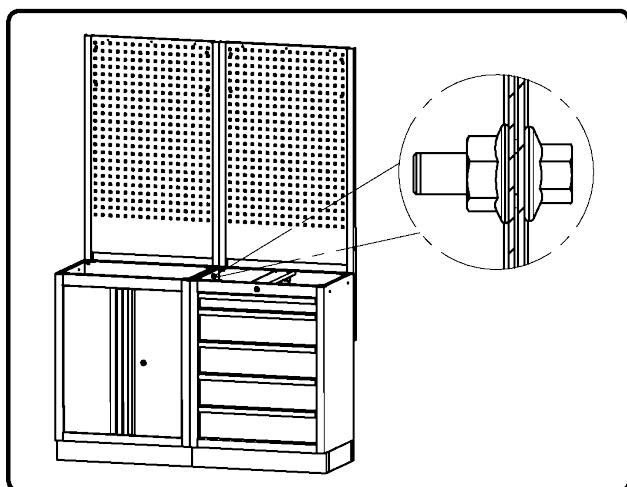

Schubladen entfernen

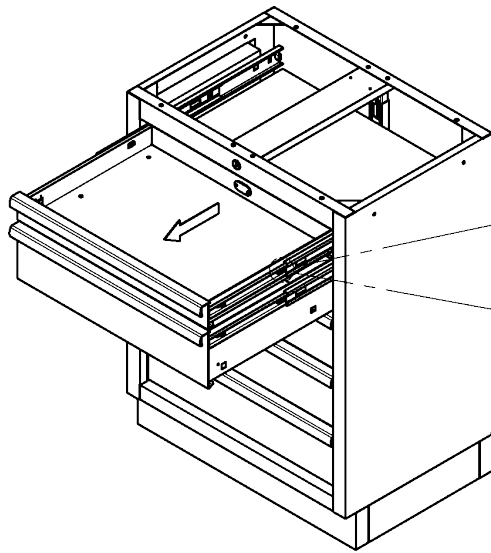

Linke Seite

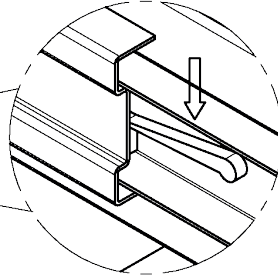

Rechte Seite

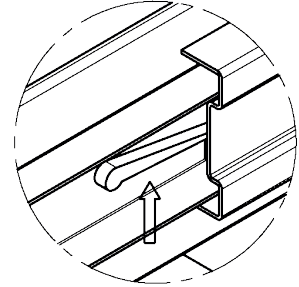

Drücken Sie die Kunststoffhebel der Schublade wie gezeigt gleichzeitig, um die Schubladen zu entfernen.

Installation der Arbeitsplatte



Verwenden Sie folgendes Zubehör

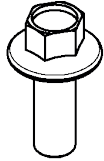

Sechskantschraube
(M6x16)

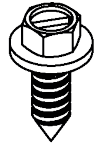

Schraube
(6x16)

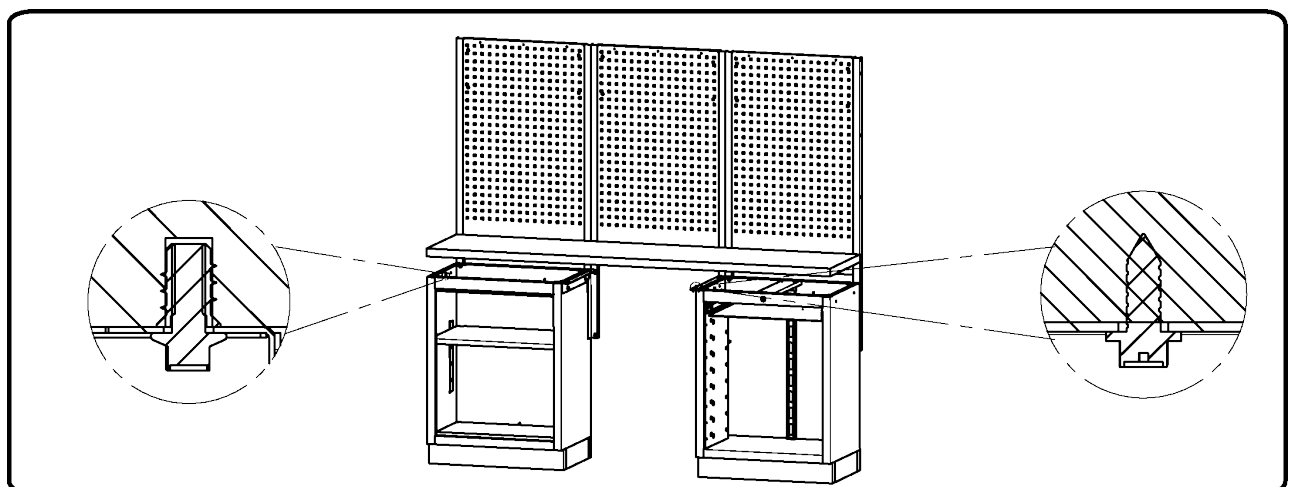
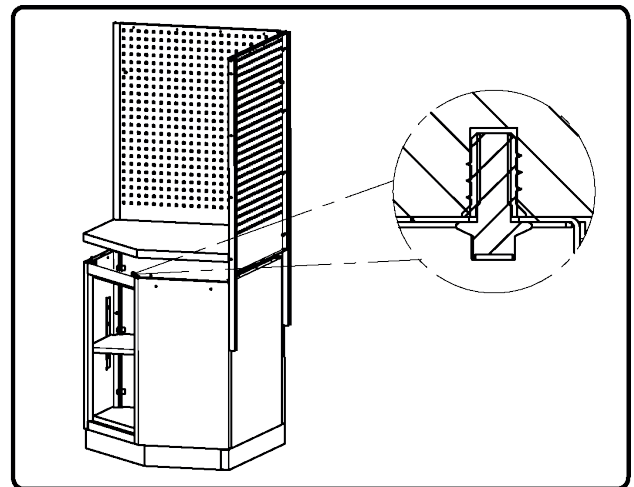
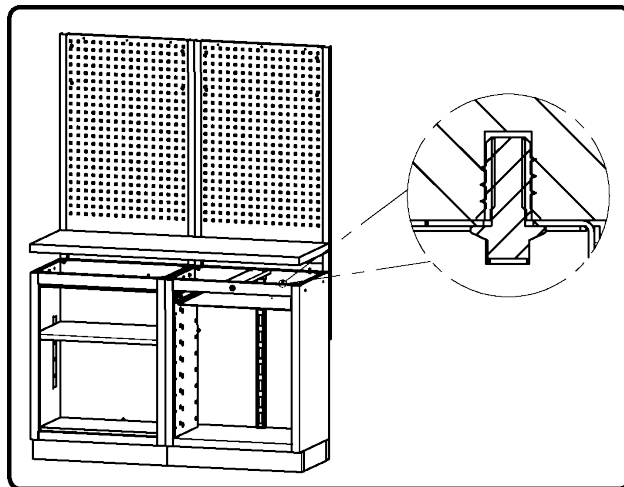
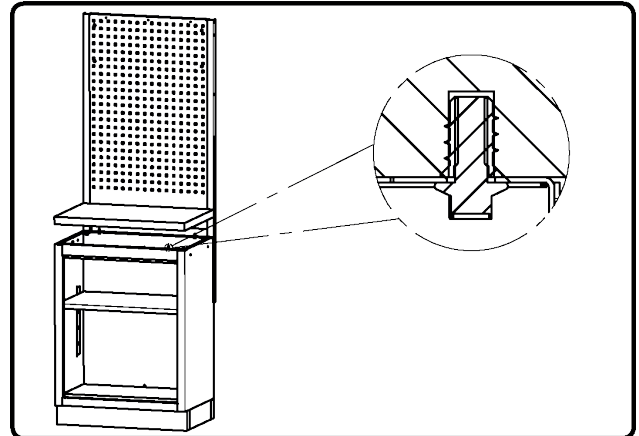

Verschrauben der Verbindungsstangen



Verwenden Sie folgendes Zubehör

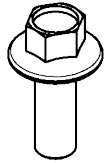

Sechskantschraube
(M6x16)



Mutter
(M6)

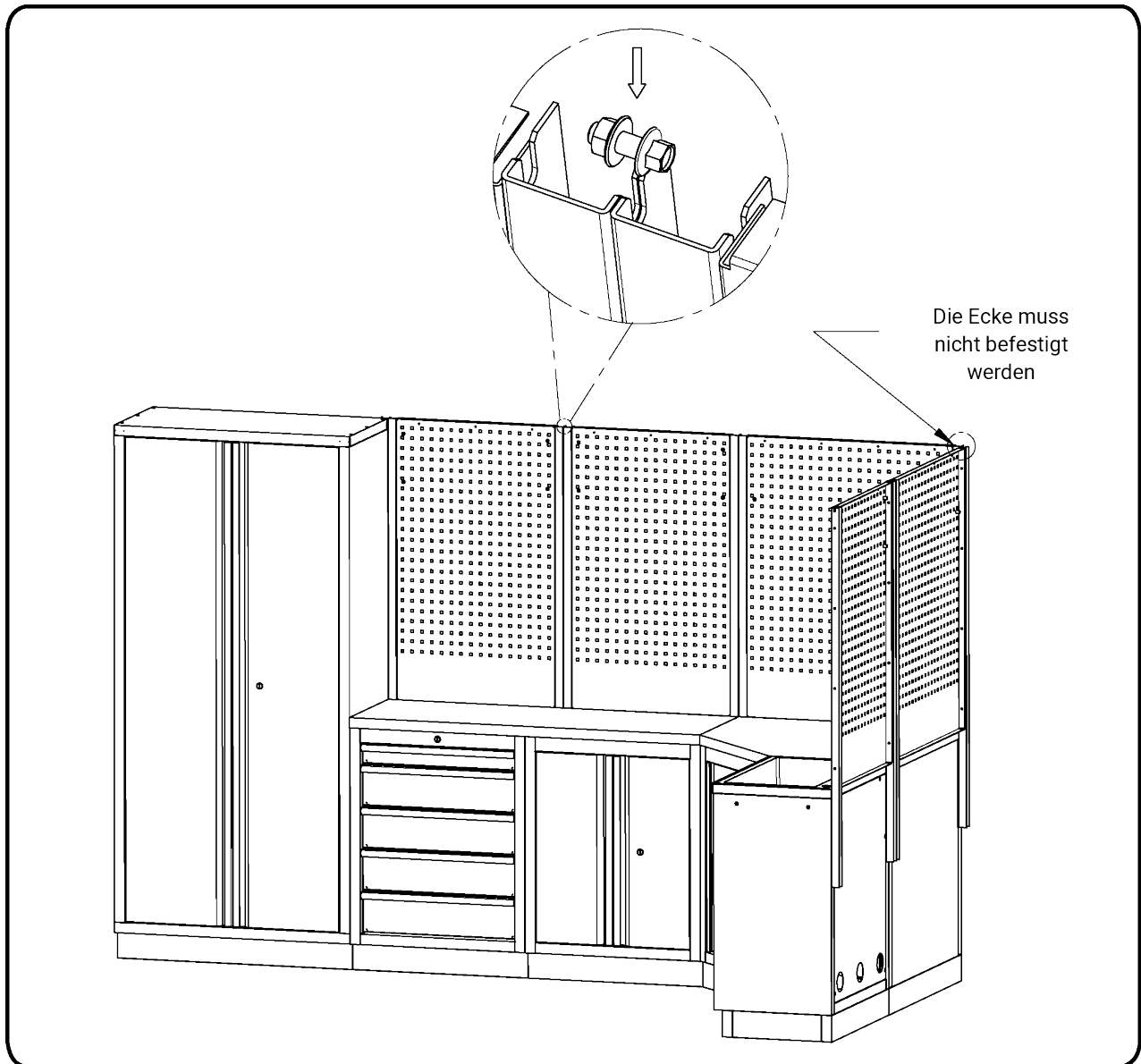

Installation Oberschrank



Verwenden Sie folgendes Zubehör

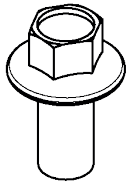

Sechskantschraube
(M8x16)

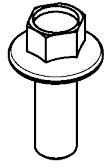

Sechskantschraube
(M6x16)

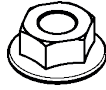

Mutter
(M6)

Montieren Sie die Schraube vor

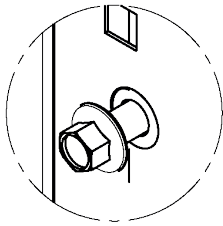

Hängen Sie den Oberschrank ein und befestigen Sie diesen

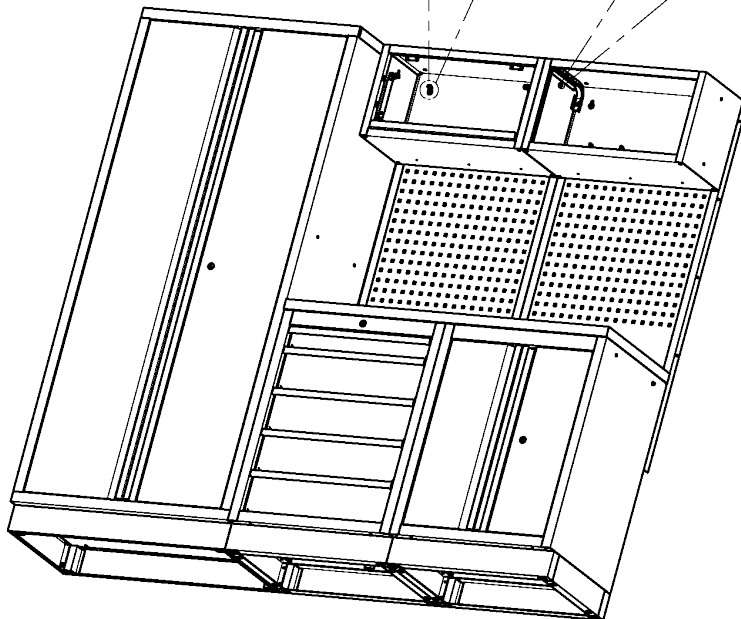
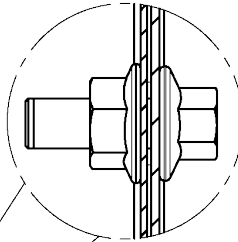
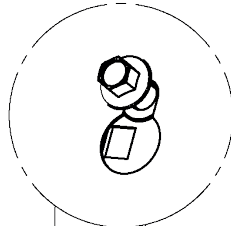

Hinweis: Diese Schritte sind für 3 Bauteile

Installation Eckschrank



Verwenden Sie folgendes Zubehör

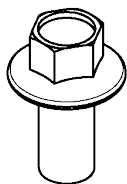

Sechskantschraube
(M8x16)

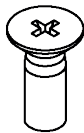

Senkschraube
(M6x16)

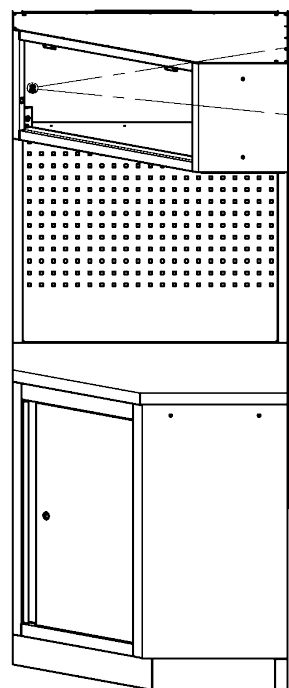
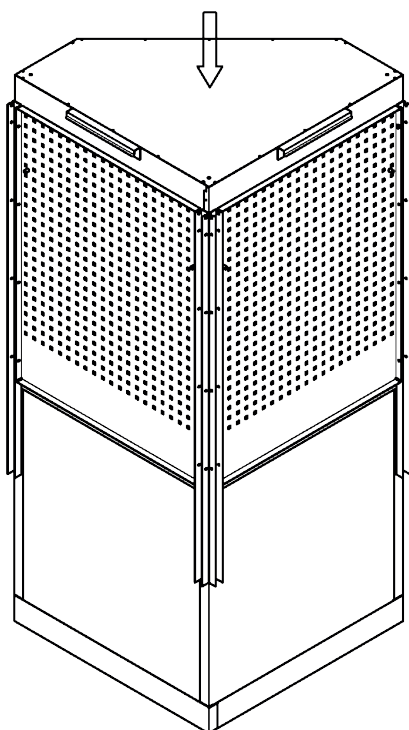
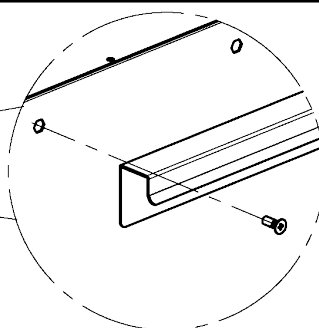
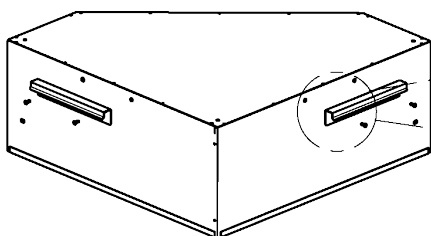

Allgemeine Sicherheitshinweise für Werkstatteinrichtungen

Kontakt:

50NRTH GmbH, Straßburgstraße 14-16, 54516 Wittlich, Deutschland
E-Mail: info@50nrth.com

Vielen Dank, dass Sie sich für unser Produkt entschieden haben. Wir wünschen Ihnen viel Freude damit!

Achtung! Bevor das Produkt in Betrieb genommen wird, sollten unbedingt die Sicherheitshinweise gelesen werden. Nichtbeachtung kann zu Verletzungen oder Beschädigungen führen.

1. Allgemeine Sicherheit

- Stellen Sie sicher, dass die Werkbank stabil auf einem ebenen Untergrund steht, bevor Sie mit der Arbeit beginnen.
- Vermeiden Sie Überlastung der Werkbank, insbesondere der Ablage- und Schrankflächen. Beachten Sie die maximal zulässige Belastung, die im Handbuch angegeben ist.
- Nur für den vorgesehenen Gebrauch verwenden. Die Werkbank ist nicht als Kletter- oder Sitzfläche gedacht.

2. Schränke und Ablagen

- Stauen Sie schwere Gegenstände immer in den unteren Ablagen oder Schränken, um eine gute Stabilität zu gewährleisten.
- Achten Sie darauf, dass alle Schubladen und Türen richtig geschlossen sind, um das Risiko von Stolpern und Stößen zu reduzieren.
- Vermeiden Sie es, schwere Gegenstände gleichzeitig in allen Schubladen herauszuziehen, da dies zum Kippen der Werkbank führen kann.

3. Lochwände

- Nur für die Lagerung und Befestigung von Werkzeugen und Zubehör verwenden, die den Belastungsvorgaben entsprechen.
- Stellen Sie sicher, dass alle Haken, Halterungen und Aufhängungen sicher in der Lochwand verankert sind, um ein Herunterfallen von Werkzeugen zu vermeiden.
- Überprüfen Sie regelmäßig die Befestigungen, um sicherzustellen, dass sie fest sitzen und keine Lockerungen auftreten.

4. Mit Werkzeugen arbeiten

- Lassen Sie Ihre Werkzeuge niemals ungesichert auf der Ablagefläche liegen, da sie herunterfallen und Verletzungen verursachen können.
- Bewahren Sie Werkzeuge mit scharfen Kanten sicher in Schränken oder an einem Haken auf, um Schnitt- und Stichverletzungen zu vermeiden.

5. Brandschutz

- Benutzen Sie die Werkbank nicht in der Nähe von offenen Flammen oder Funken, wenn sich entflammbare Materialien in der Nähe befinden.
- Halten Sie geeignete Löschmittel in der Nähe bereit, insbesondere wenn Sie mit brennbaren Stoffen arbeiten.

6. Reinigung und Wartung

- Halten Sie die Werkbank frei von Staub, Öl und anderen Substanzen, die zu einer Rutsch- oder Brandgefahr führen könnten.
- Reinigen Sie regelmäßig die Metallflächen der Werkbank, um Korrosion zu vermeiden und die Lebensdauer zu verlängern.
- Überprüfen Sie regelmäßig die Stabilität der Werkbank, insbesondere die Schrauben und Scharniere, um die Sicherheit im Gebrauch zu gewährleisten.

7. Schutzkleidung

- Tragen Sie stets geeignete Schutzkleidung wie Handschuhe und Schutzbrille bei der Arbeit an der Werkbank.
- Achten Sie darauf, Kleidung zu verlieren, die sich in Werkzeugen oder an der Werkbank verfangen könnte, und binden Sie lange Haare zurück.